

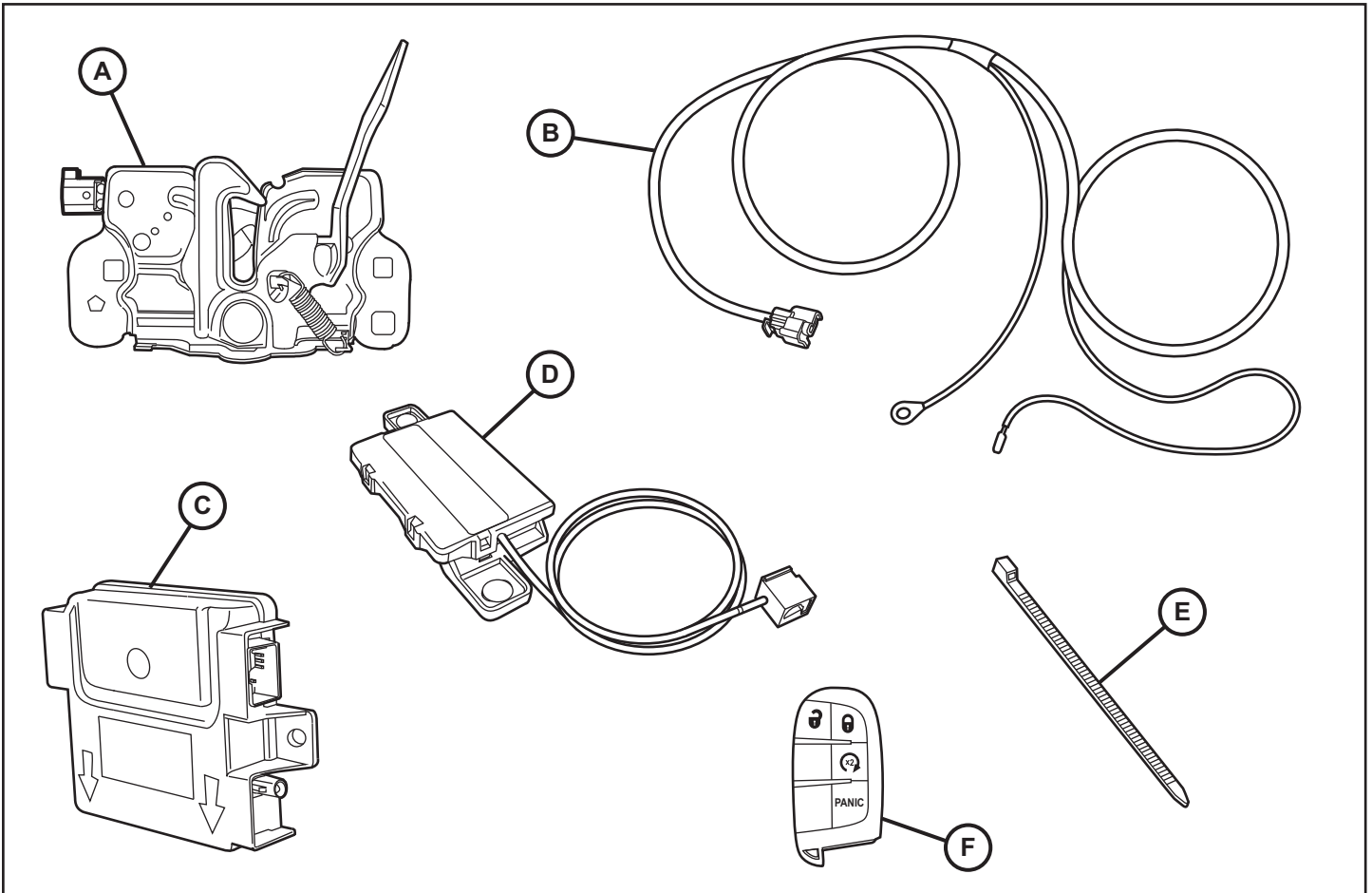

JEEP GRAND CHEROKEE / DODGE DURANGO REMOTE START

www.mopar.com



CALL OUT	DESCRIPTION	QUANTITY
A	Hood Latch Assembly	1
B	Hood Switch Harness	1
C	RF Hub Module	1
D	Remote Start Antenna	1
E	Cable Tie	12
F	Ignition Keyfob	2

TOOLS REQUIRED				
Socket Wrench	Metric Socket Set	Phillips Screwdriver	Trim Stick	
Torx Driver Bits	Tape	Wire Cutters	RTV Sealant	Pry Tool

NOTE: IT IS RECOMMENDED TO READ THE INSTRUCTIONS THOROUGHLY BEFORE INSTALLING THIS ACCESSORY.

CAUTION: XBM remote start can ONLY be installed on vehicles that have the following factory options: Automatic Transmission, Remote Keyless Entry and Immobilizer. The XBM sales code must be added to the database and the Restore Vehicle Configuration (using a diagnostic scan tool) must be performed prior to installing the new RFHM module. Failure to do so will render the RFHM module remote start function inoperative. The technician should wait 1/2 hour between adding XBM sales code in DealerConnect before restoring vehicle configuration. In the interim, the technician can install all other components except the RFHM module.

ADD SALES CODE TO VEHICLE IN DealerCONNECT. Obtain 4-digit PIN number from authorized dealership personnel.

NOTE: The wiTECH software level must be at the latest release to perform this procedure.

NOTE: Vehicle VIN must be updated with the sales code of the added accessory in order to enable system functionality. Using the DealerCONNECT web site and the scan tool, complete the procedure below:

1. Log on to <https://dealerconnect.chrysler.com>.
2. In the "Service tab"- "Warranty Administration" box - "Vehicle Option Updates" screen, enter the vehicle VIN and add the sales code XBM (Remote start) as a "Dealer Installed Option".
3. Confirm that the new sales code has been successfully added to the VIN.

PROCEDURE STEPS:

WARNING: To avoid serious or fatal injury on vehicles equipped with airbags, disable the Supplemental Restraint System (SRS) before attempting any steering wheel, steering column, airbag, seat belt tensioner, impact sensor or instrument panel component diagnosis or service. Disconnect and isolate the battery negative (ground) cable, then wait two minutes for the system capacitor to discharge before performing further diagnosis or service. This is the only sure way to disable the SRS. Failure to take the proper precautions could result in accidental airbag deployment.

1. Loosen one (1) 10mm bolt and disconnect negative battery cable.

NOTE: If vehicle is equipped with dual battery (Stop/Start) disconnect both negative battery cables.

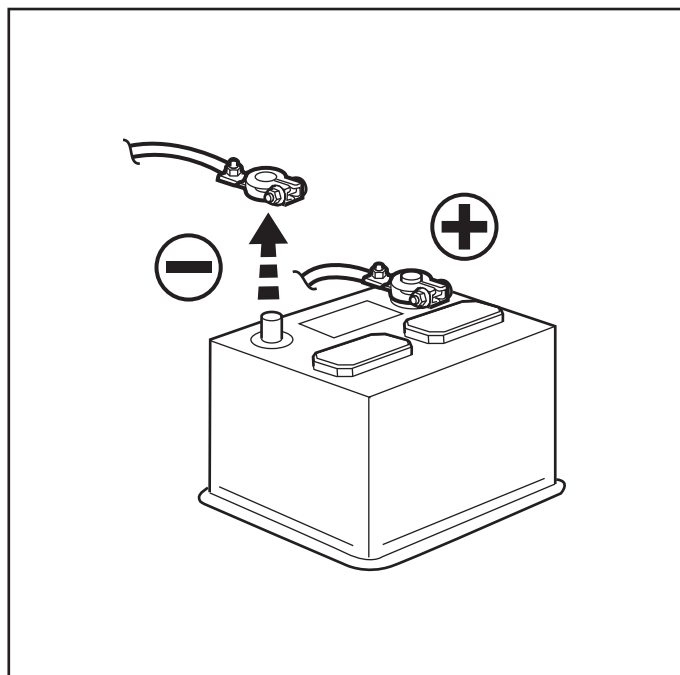

NOTE: If a factory hood latch switch is present, skip to Step 28

2. Open hood. Carefully pry off two (2) panel clips from the radiator cover panel. Panel does not need to be fully removed.

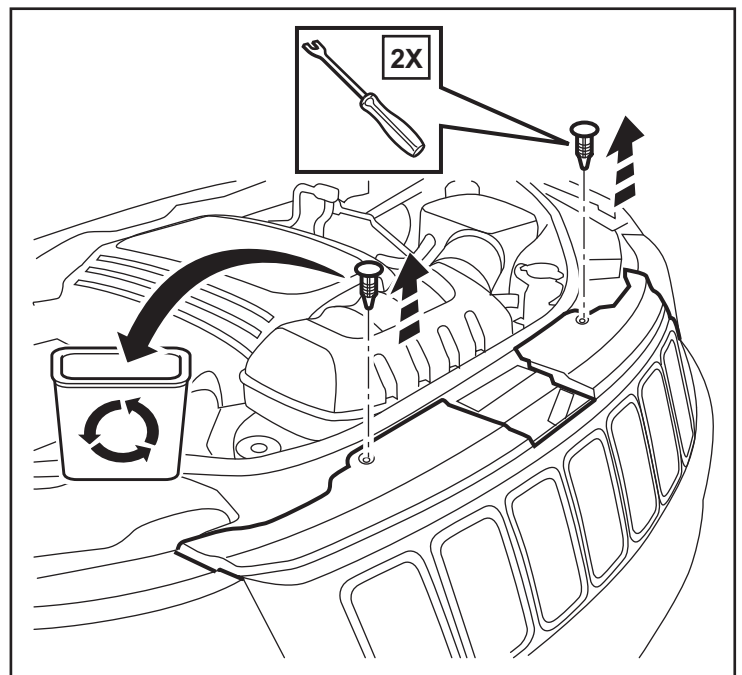

3. Use a grease pencil to mark the position of the hood latch on the radiator cross member. Remove two (2) 10mm hex bolts from the hood latch assembly.

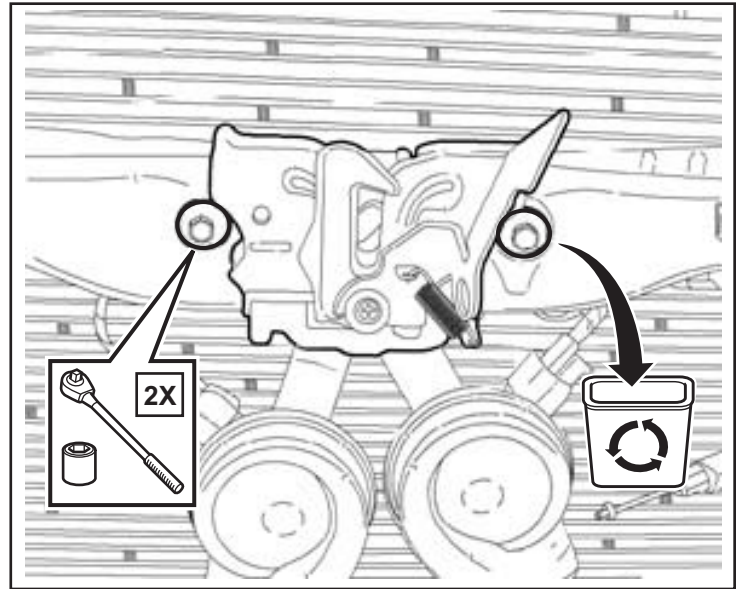

4. Carefully pry back the radiator cover panel. Disconnect and remove the hood latch release cable. Remove the hood latch assembly.

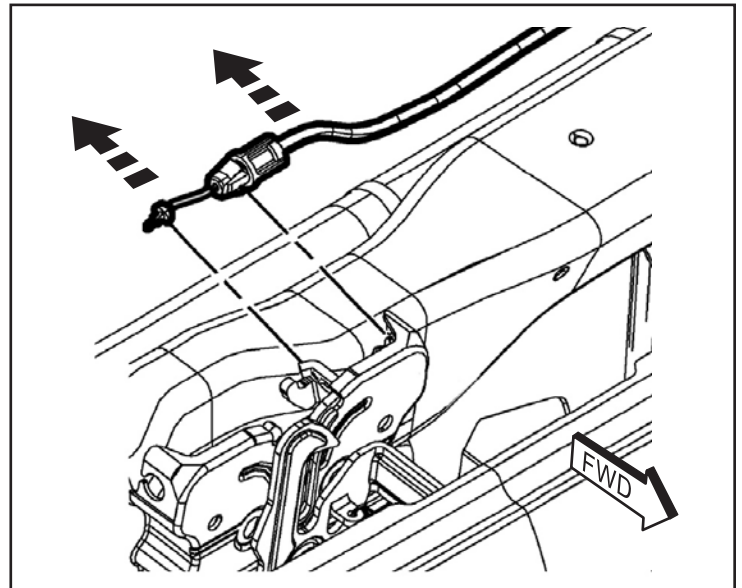

5. Reconnect the hood latch release cable to the back of new hood latch assembly. Position the new hood latch (A) with the alignment marks and secure with two (2) hex bolts. Tighten bolts to 11 Nm (8 ft. lbs.)

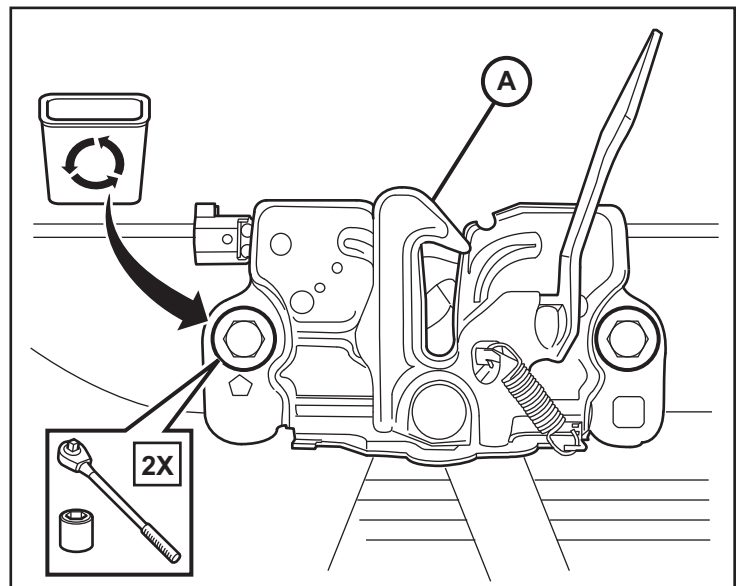

NOTE: A factory installed switch harness may be present. If so, detach the connector, route it under the crossmember and plug it in to the hood latch assembly, then proceed to Step 28.

If the harness is NOT present, follow steps 6 through 27.

6. Connect hood switch harness (B) to the hood latch assembly.

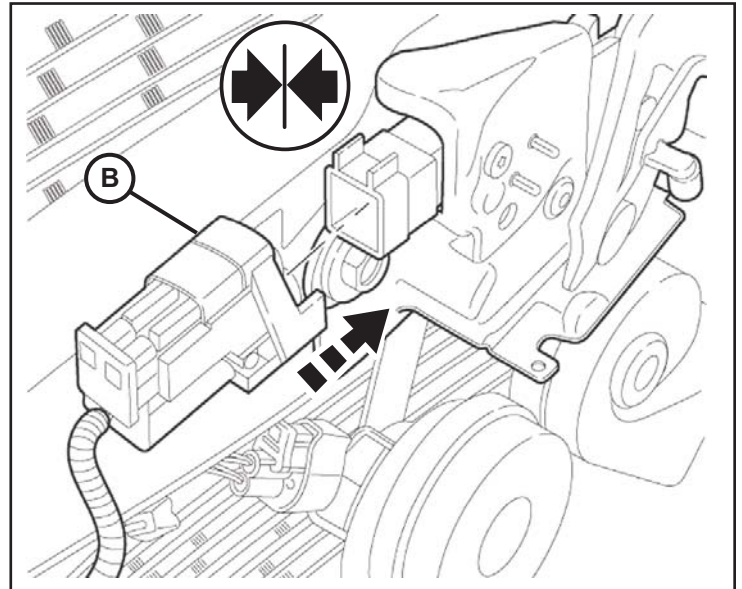

7. Carefully pry back the radiator cover panel. Route the switch harness (B) over towards the passenger side along the existing vehicle harness. Feed the switch harness under the upper cross member and out next to the washer fluid bottle. Secure with cable ties (E).

NOTE: Cable ties should be installed no farther than 100mm apart.

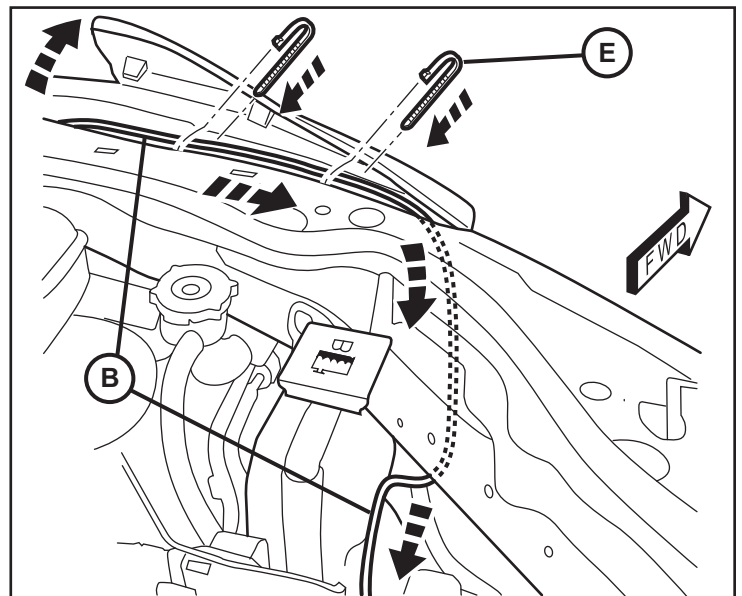

8. Route the switch harness (B) along the existing vehicle harnesses on the passenger side and back towards the rear of the engine compartment.

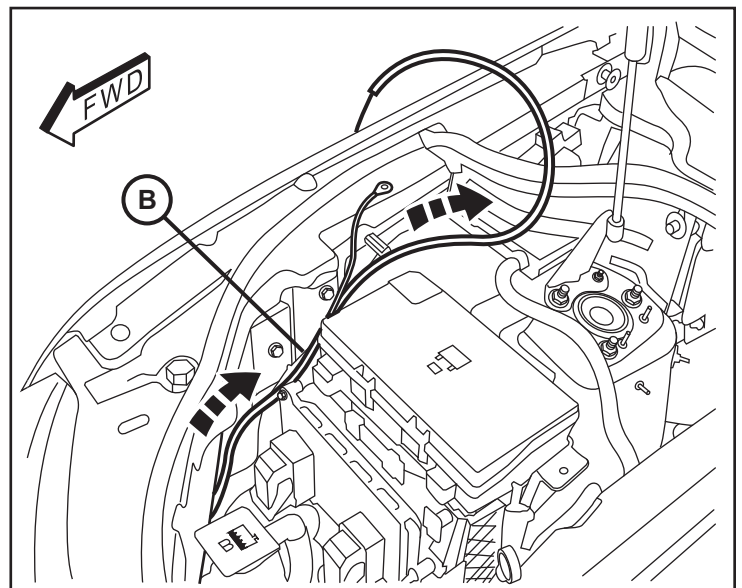

9. Inside the fender edge, remove the existing long hex nut. Position the ground ring terminal from the switch harness onto the stud (B) and reattach the nut to secure.

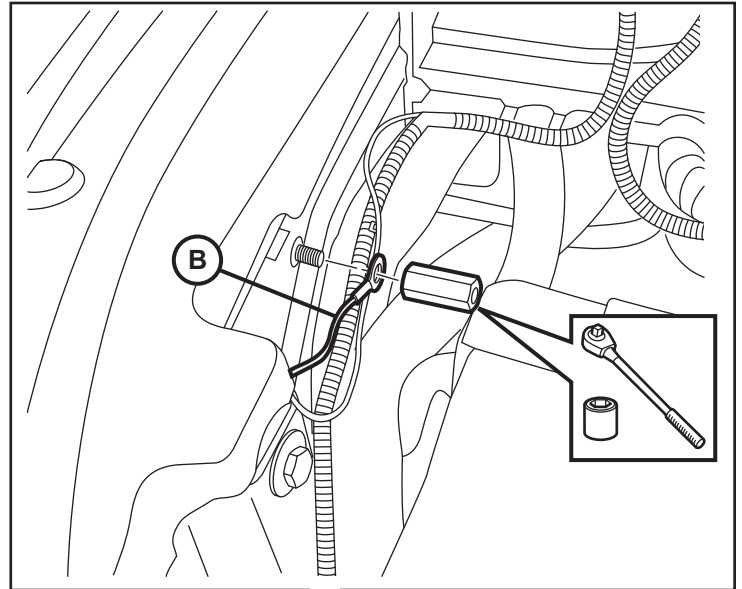

10. Route the switch harness (B) under the rear cross member and out near the positive battery terminal.

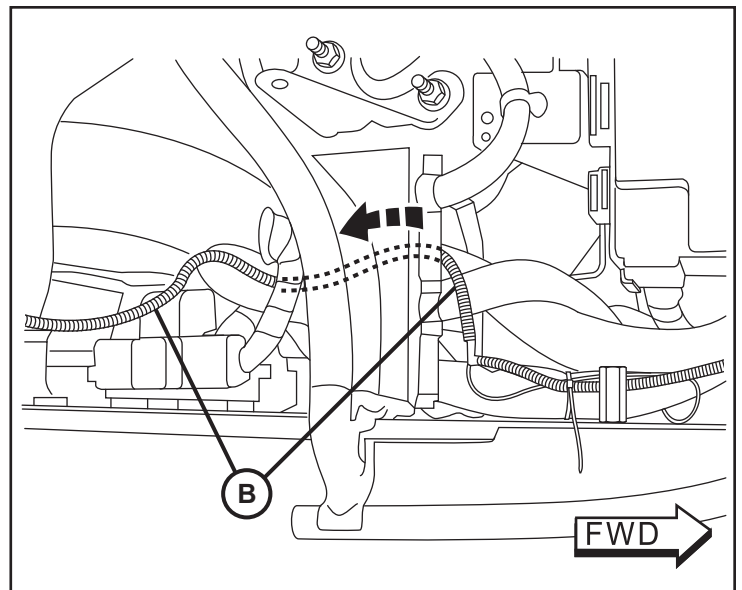

11. Feed any slack from the switch harness (B) towards the rear of the engine compartment. Secure along the existing vehicle harness with cable ties (E).

NOTE: Cable ties should be installed no farther than 100mm apart.

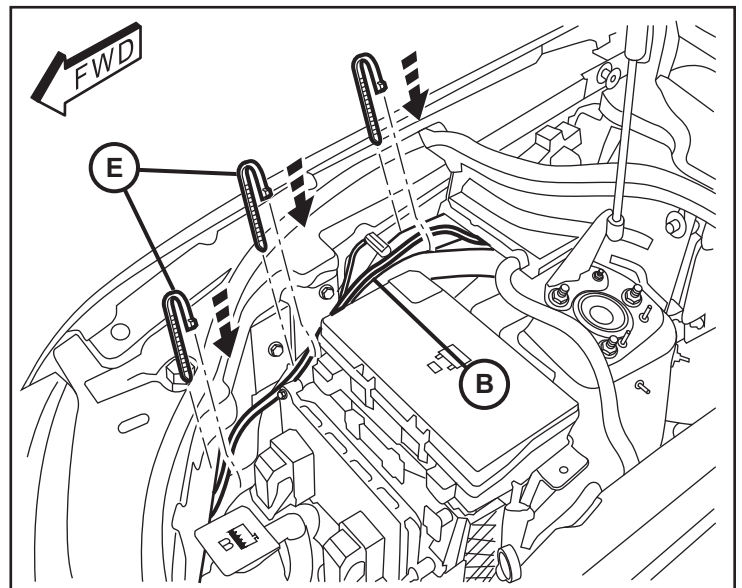

12. From inside the vehicle, carefully pry off the passenger side door sill kick plate.

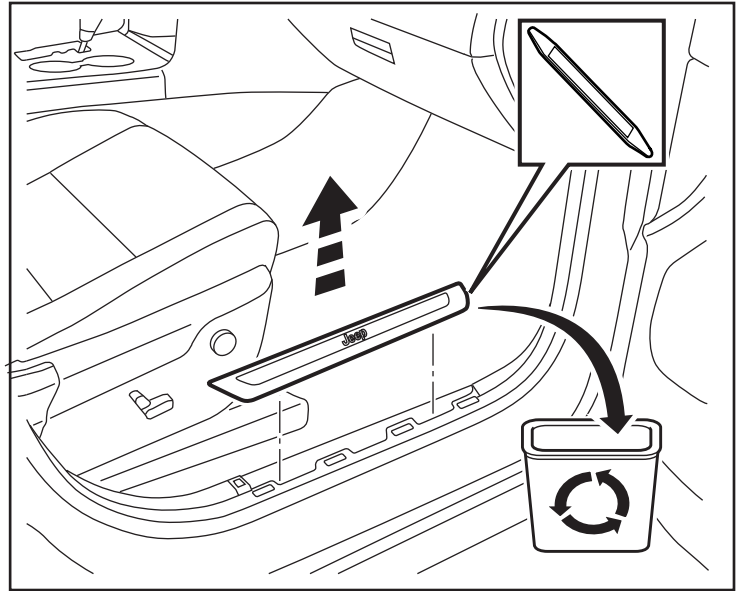

13. Remove weatherstrip near the outer footwell trim panel, then carefully pry off the outer footwell trim panel.

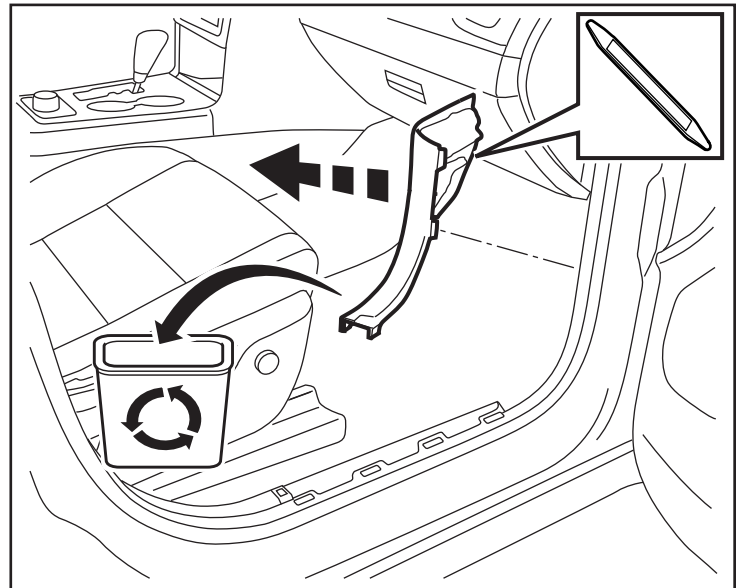

14. Use a pry tool to remove two (2) fasteners from the cover panel under the glovebox. Disconnect the two (2) electrical connectors on the back side of the cover panel. Remove the cover panel.

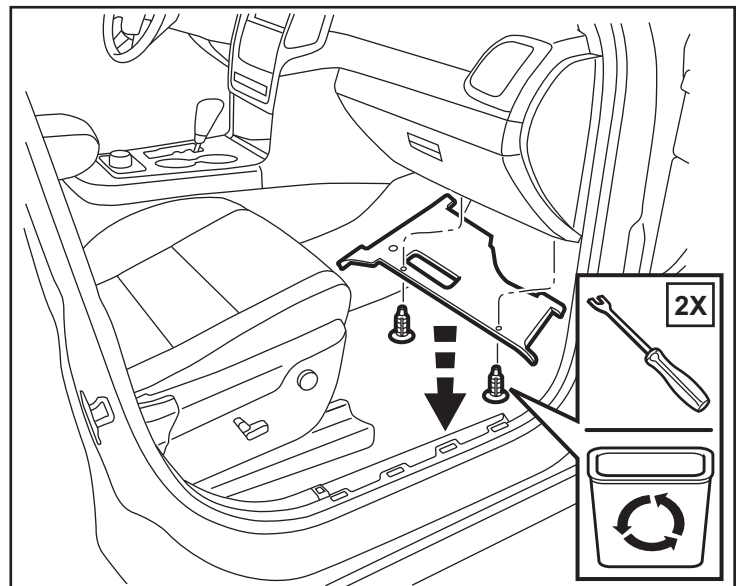

15. Using a trim stick to remove the passenger side end cap.

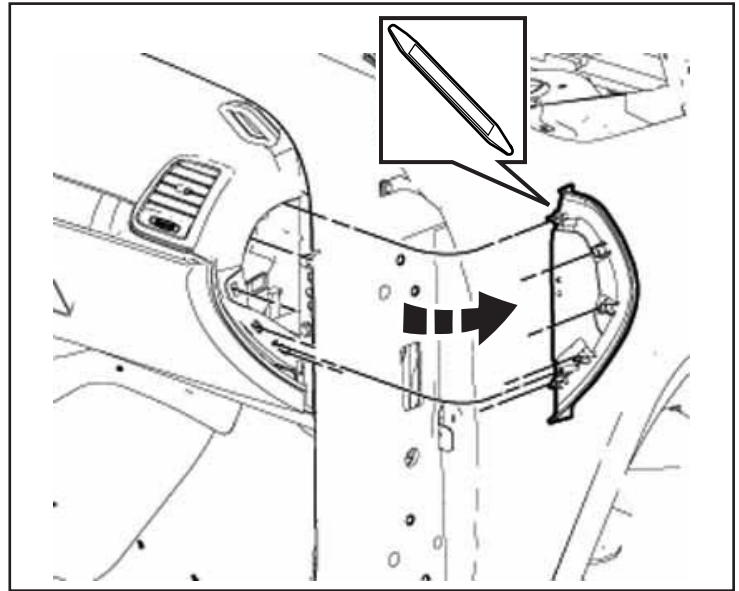

16. Open the glovebox door. Disconnect the glovebox damper cable. Press in on two (2) stop tabs. Rotate the door downward, release the door hinges and remove the glovebox door.

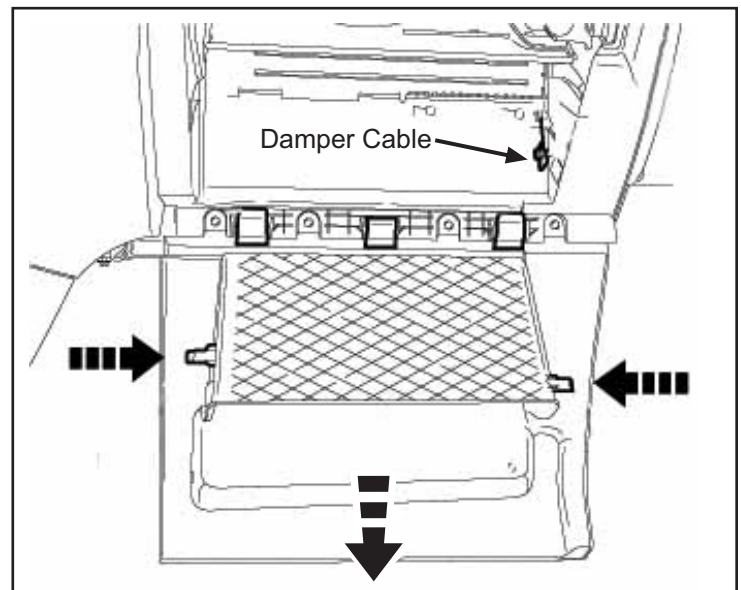

17. Use a trim stick to carefully unclip the inner storage shelf and remove it from the glovebox.

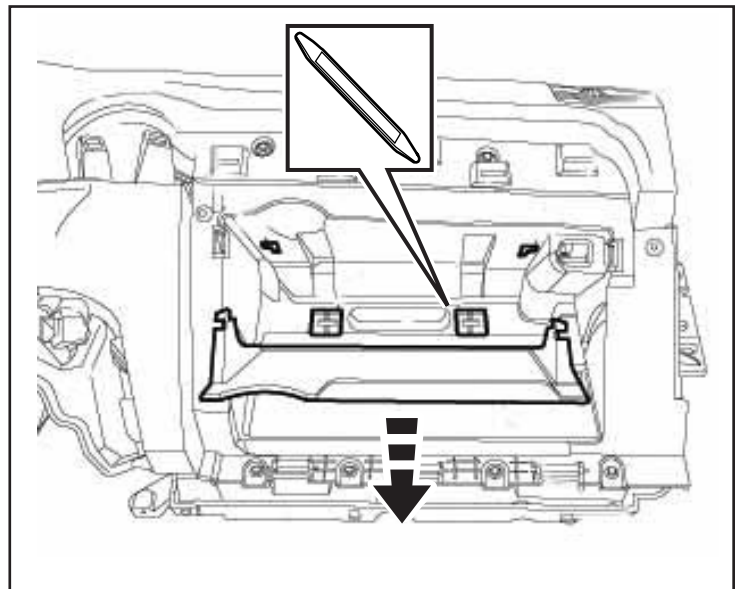

18. Remove four (4) fasteners from the bottom edge and two (2) fasteners hidden in rubber bumpers on the top edge of the glovebox surround. Disconnect one (1) electrical connector on the right side of the glovebox surround. Remove the glovebox surround from the vehicle.

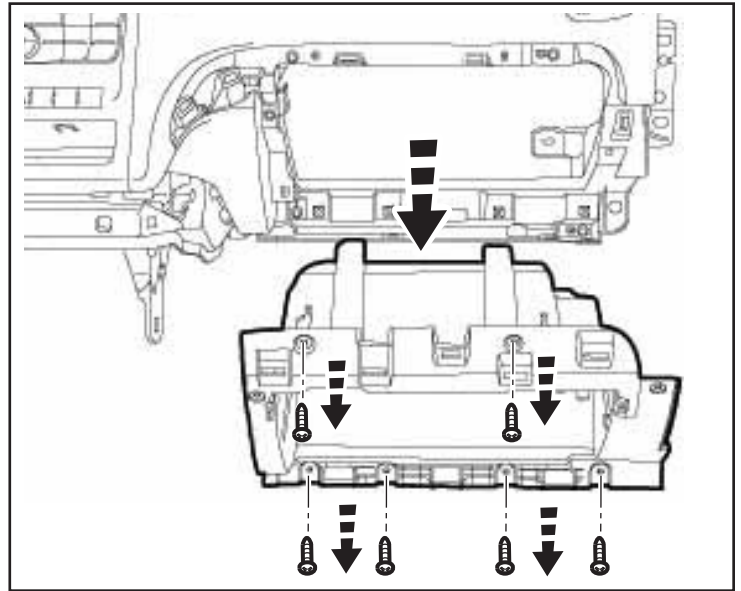

19. Locate the rubber grommet up under the dashboard behind the glovebox. Remove the grommet.

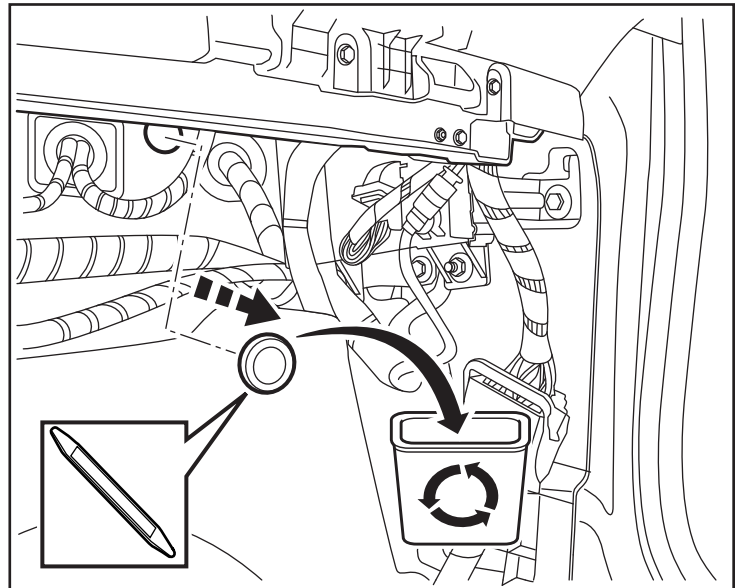

20. From inside the engine compartment, feed the switch harness (B) through the grommet hole and into the passenger side footwell.

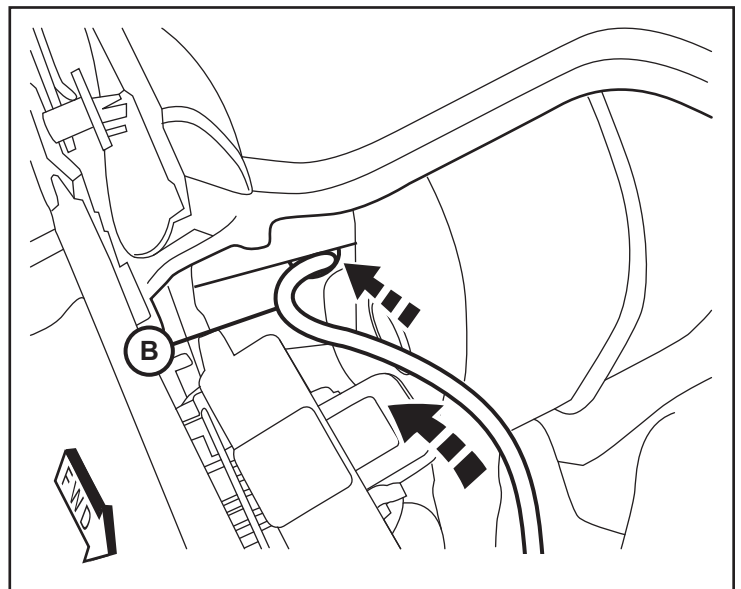

21. Cut an access hole through the grommet and feed the switch harness through the opening.

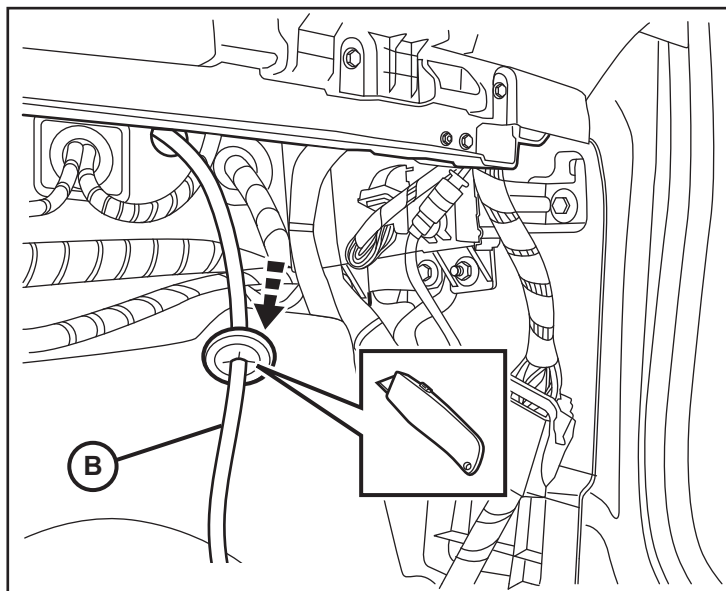

22. Locate the BCM up under the glovebox on the outer wall of the passenger side footwell. The top left connector (**D3806A**) will need to be accessed for the new harness connector. To have enough working slack in the BCM wiring harness, remove ALL the connectors from the BCM and carefully pull the harness down.

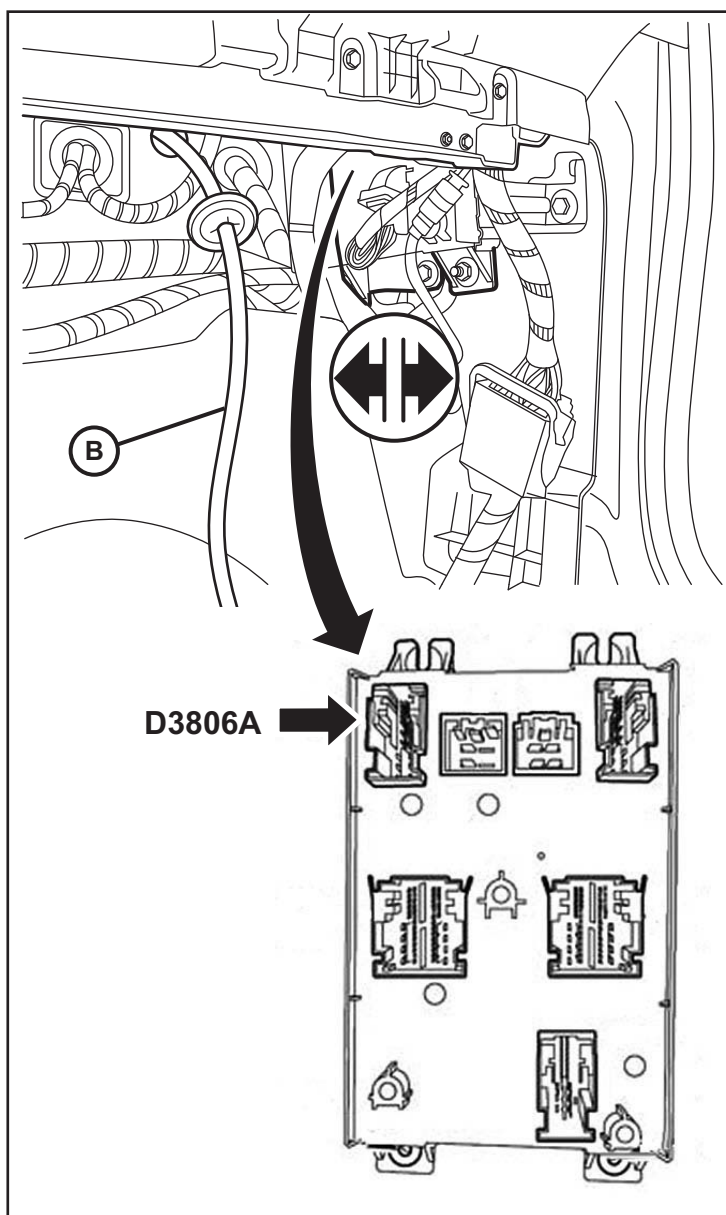

23. Isolate the top left connector plug from the BCM. Press in on the release tabs at the back of the connector and slide the plug out from the outer casing.

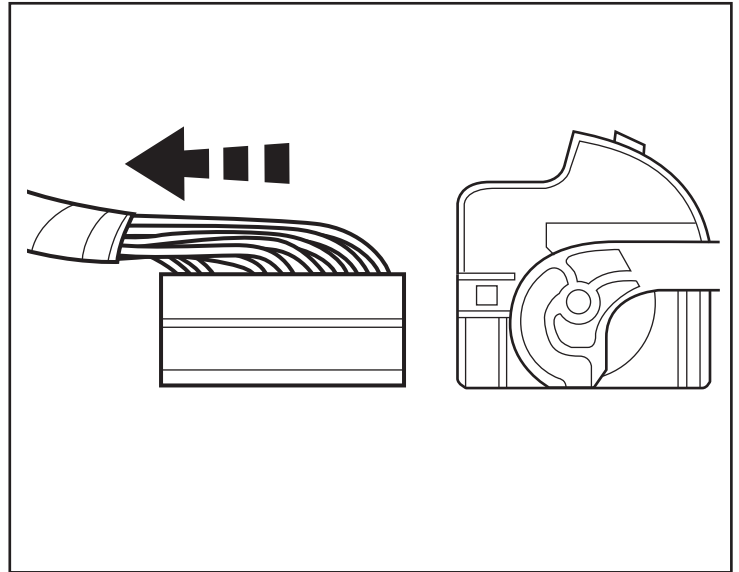

24. Locate Pin 11 on the connector.

CIRCUIT G-70-VSS-UNDERHOOD SW SIG

NOTE: If Pin 11 has a factory harness wire present, remove the factory wire and tape it back on the harness.

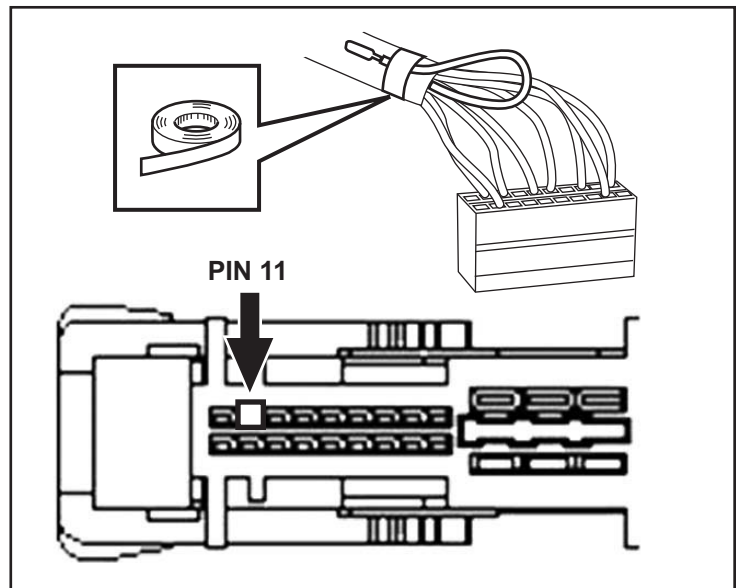

25. Insert the tab wire connector from switch harness (B) into Pin 11 on the connector.

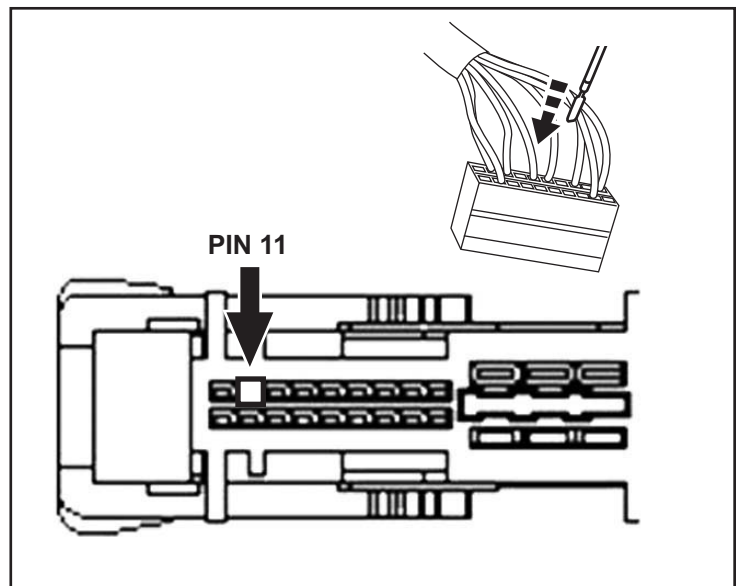

26. Reinstall the outer casing on the connector.
Plug all connectors back into the BCM.

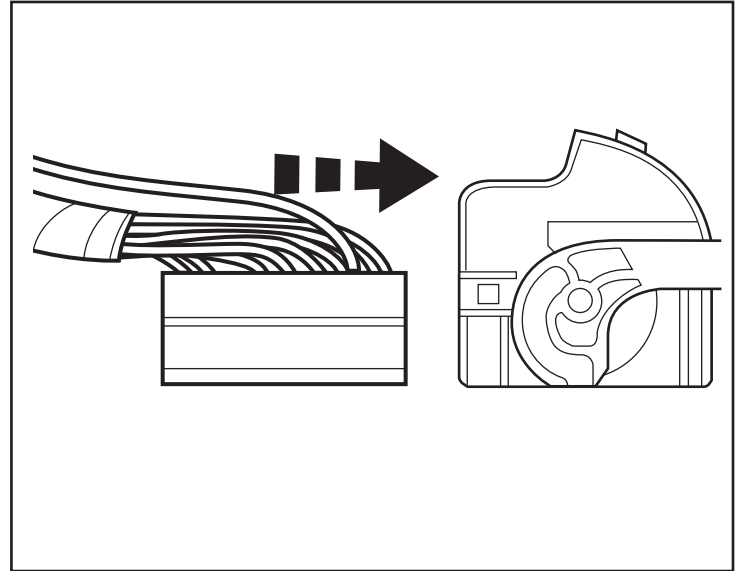

27. Reinstall the rubber grommet under the dash.
Apply RTV sealant around the access hole that
was cut in the grommet to seal the switch harness.
Bundle and secure any excess wiring harness
under the dash with a cable tie.

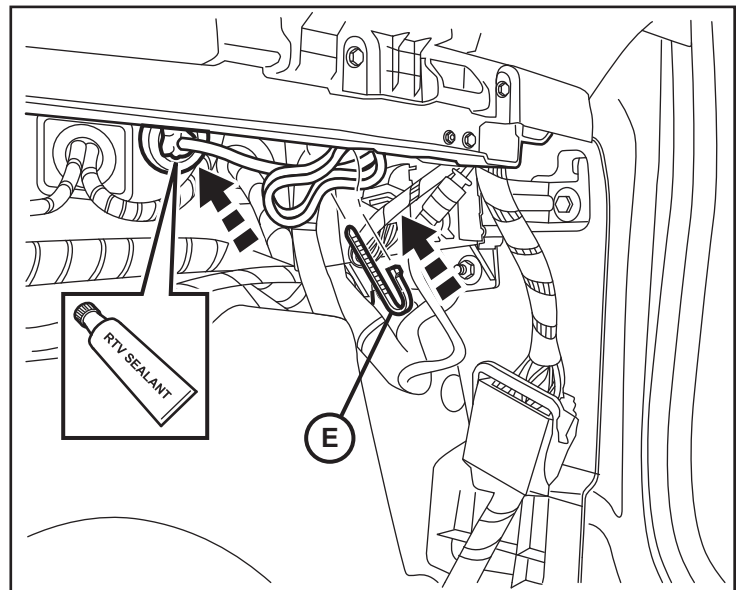

CAUTION: The Restore Vehicle Configuration (using a diagnostic scan tool) must be performed prior to installing the new RFHM module. Failure to do so will render the RFHM module remote start function inoperative. The technician should wait 1/2 hour between adding XBM sales code in DealerConnect and performing the Restore Vehicle Configuration.

1. Reconnect battery.
2. Connect a battery charger to the vehicle.
3. Log into DealerConnect and perform single VIN inquiry. Select the options tab and be sure sales code XBM is listed in the dealer installed options section.
4. Log into WiTech and perform restore vehicle configuration routine from the diagnostics tab or vehicle prep tab.
5. After exiting the routine, remove battery charger and disconnect the negative battery cable from the battery.

28. At the rear of the vehicle, open the rear hatch. Use a trim stick to remove the top center trim panel.

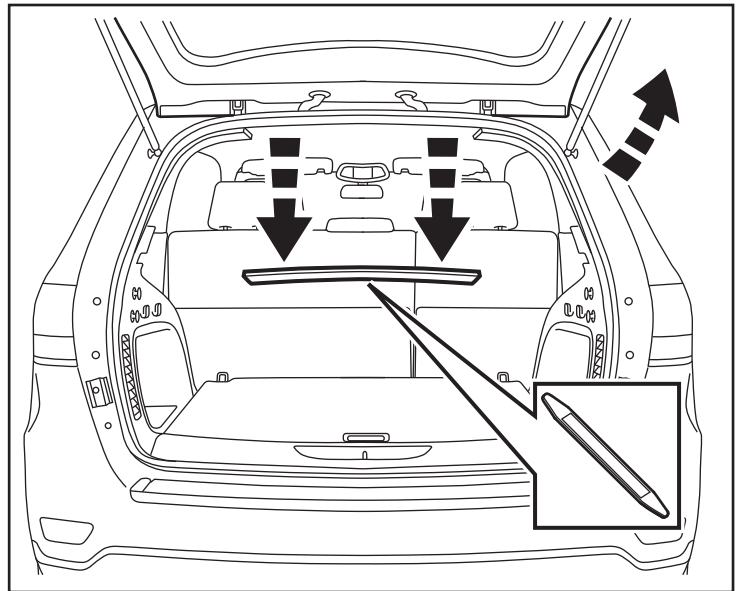

29. Carefully pry off the upper trim panel from the driver side rear hatch area. Release the safety strap from the back of the panel and remove the panel from the vehicle.

NOTE: On WK, lower panel must be removed before upper panel. SEE STEP 34.

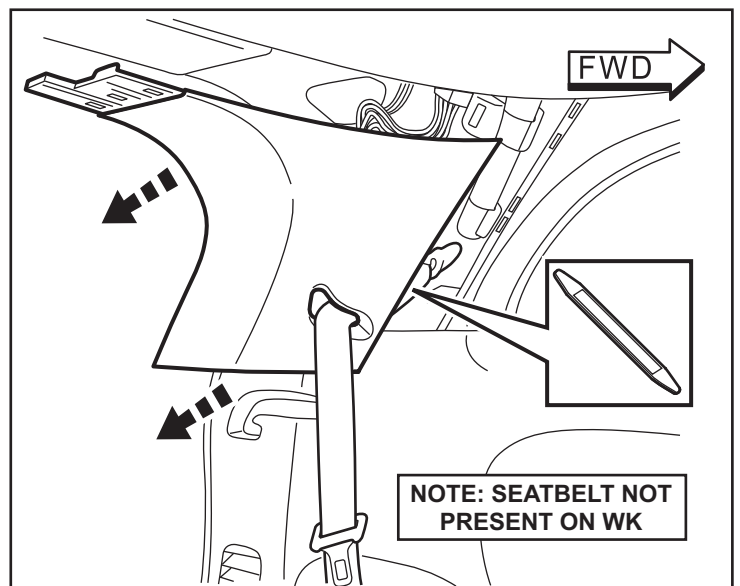
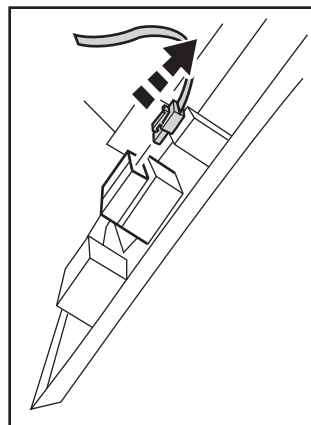

30. Remove the bottom scuff panel from the vehicle.

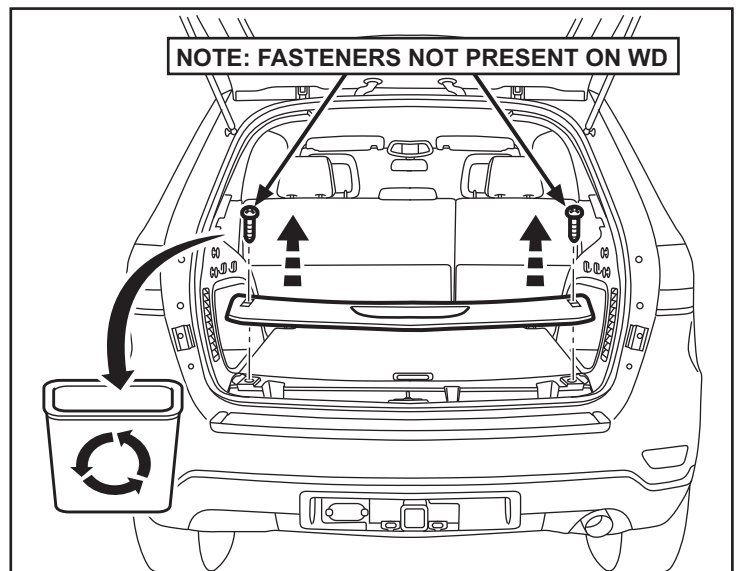

31. Remove the cargo deck cover panel from the vehicle.

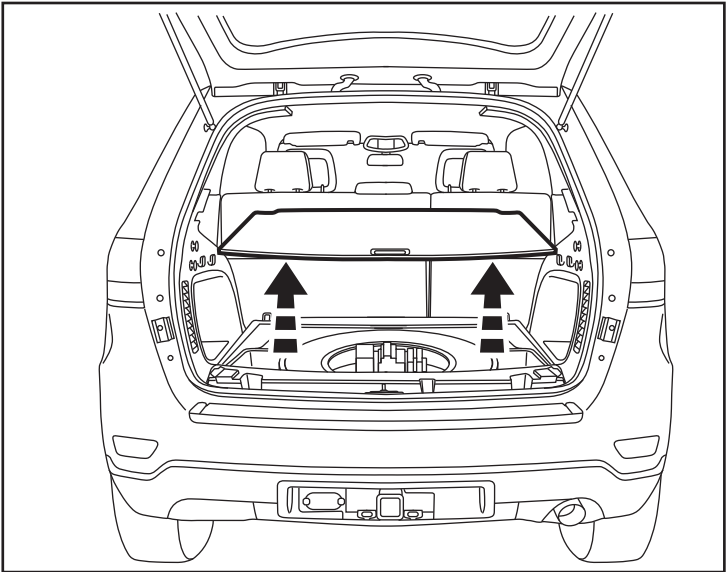

32. **NOTE: WD ONLY**
Remove the jack cover panel from the rear storage tray.

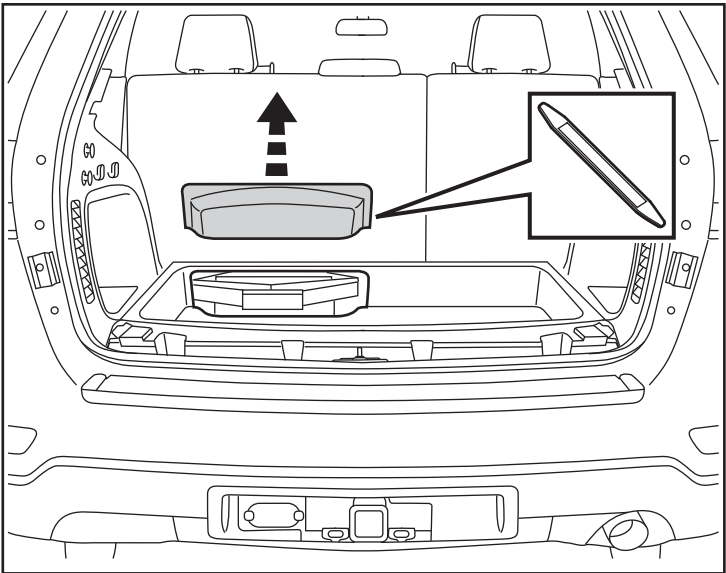

33. **NOTE: WD ONLY**
Remove four (4) nuts from the storage tray. Lift the tray up and disconnect all electrical connectors. Remove the storage tray from the vehicle.

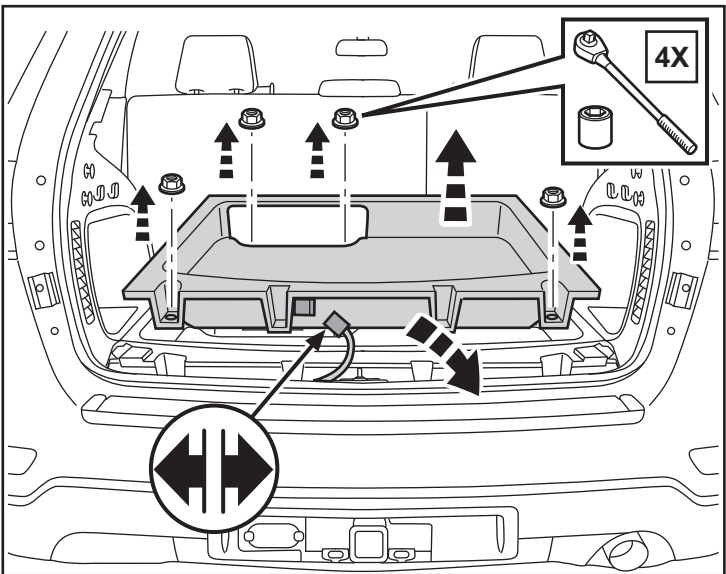

34. Carefully pry back the lower trim panel on the driver side of the rear hatch area.

NOTE: This panel does not need to be fully removed from the vehicle.

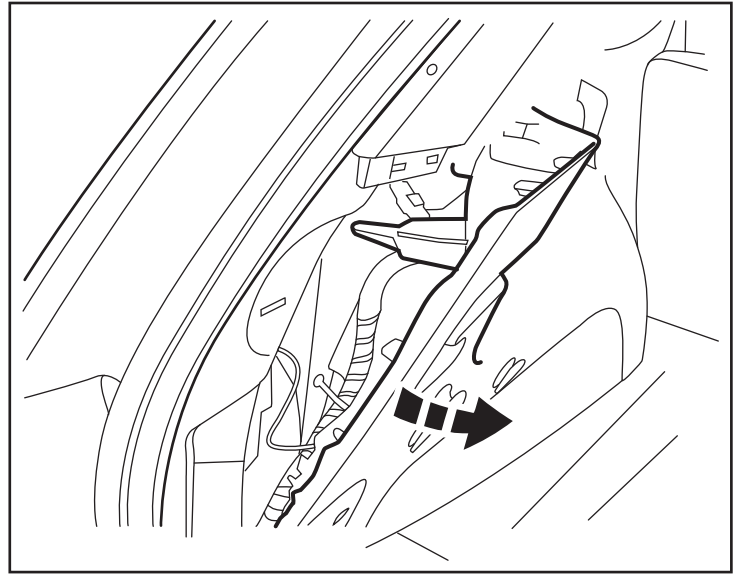

35. Locate the existing RF Hub Module on the driver side pillar of the rear hatch area. Disconnect all harness connectors. Remove two (2) hex nuts fasteners. Remove the RF Hub Module.

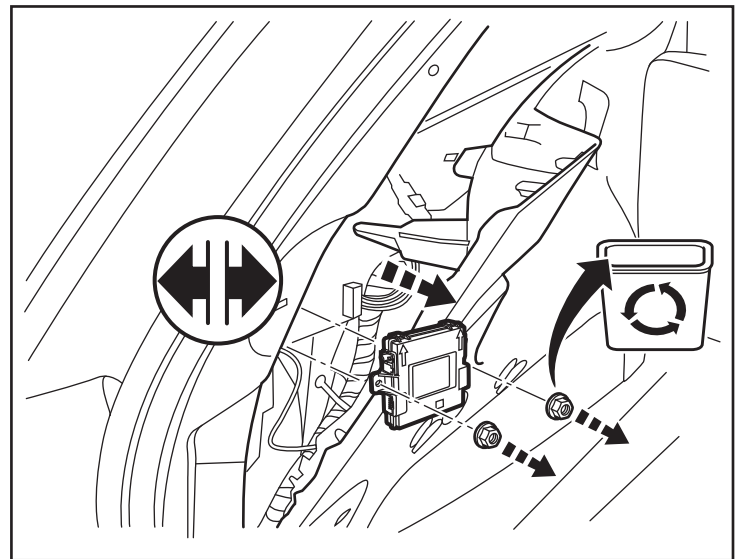

36. Plug the Antenna Module cable (D) into the new RF Hub module (C).

NOTE: Be sure the connector seats correctly to the module. The secondary tab lock should be visible and it should make an audible “click” when it locks.

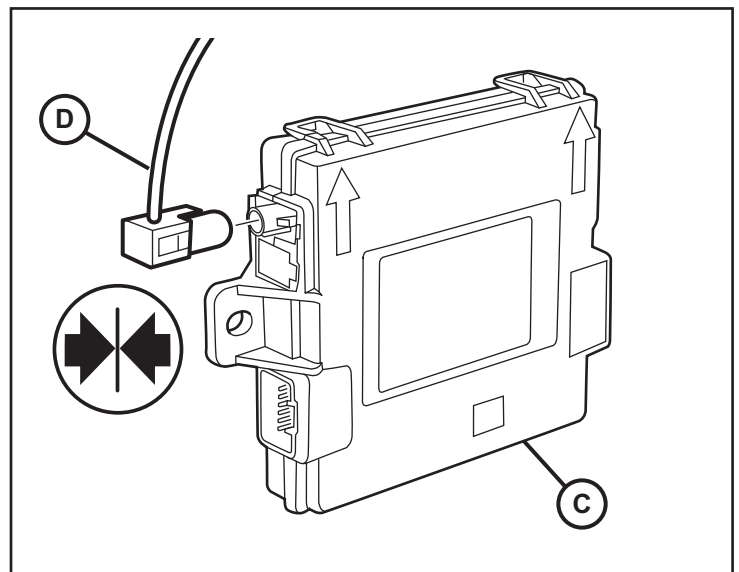

37. Place the new RF Hub Module (C) into position. Secure the RF Hub Module to the wall with two (2) hex nut fasteners (F) and reconnect all harness connectors.

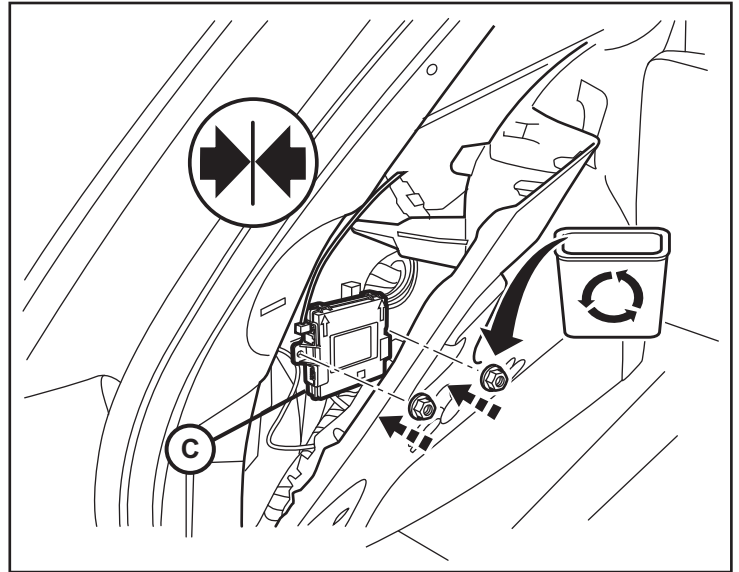

38. Carefully pry down the back edge of the headliner at the top of the cargo area.

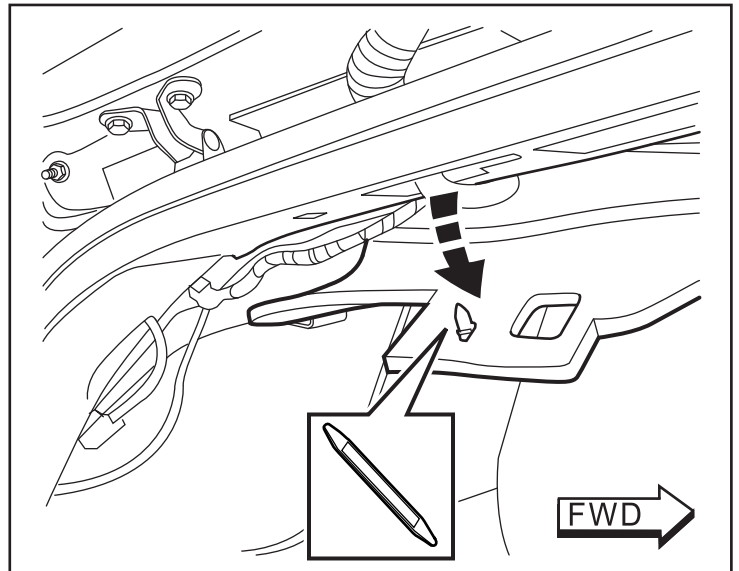

39. **NOTE: WD ONLY**
Mount the Antenna Module (D) at the top front edge of the driver side D-pillar by pressing the clips into the existing holes. Route the connector cable down the D-pillar towards the RF Hub Module.

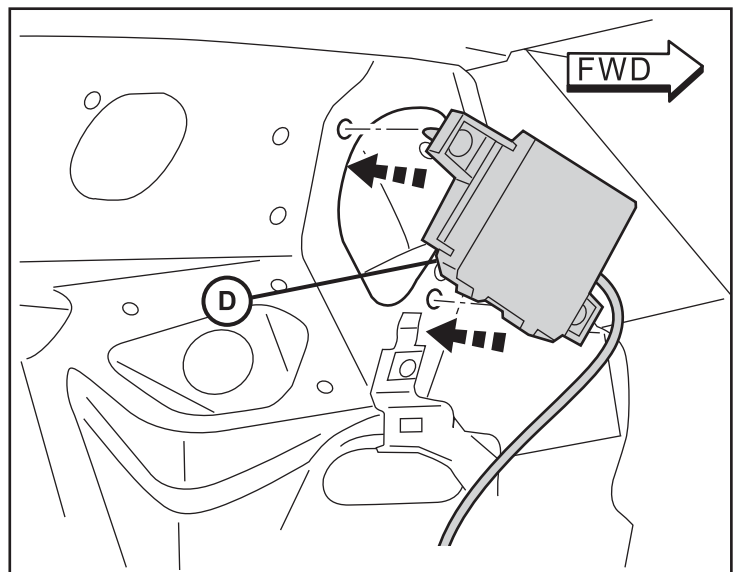

40. **NOTE: WK ONLY**

Mount the Antenna Module (D) at the inside top edge of the hatch opening towards the driver side by pressing the clips into the existing holes. Route the connector cable down the D-pillar towards the RF Hub Module.

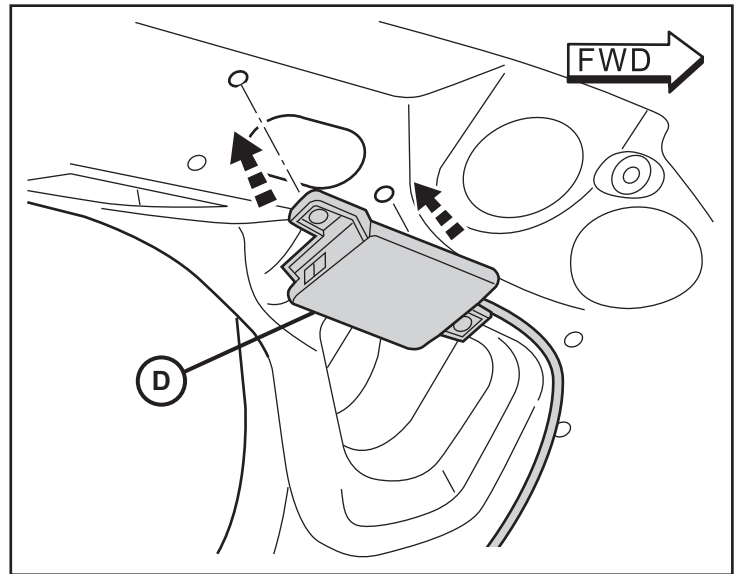

41. Secure the antenna module harness (D) along the existing vehicle harnesses inside the rear pillar with cable ties (E).

NOTE: Cable ties (E) should be applied no farther than 100mm apart.

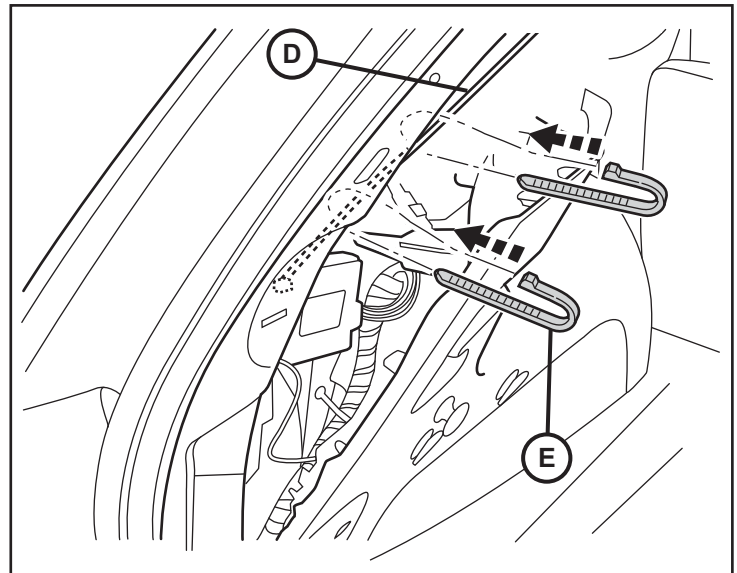

42. Check all wiring and trim all cable ties.
43. **Reverse step 28 through 34 as needed to reinstall trim panels and components at the rear hatch area.**
44. **Reverse steps 12 through 18 as needed to reinstall passenger side trim panels and glovebox components.**
45. **Reverse steps 1 and 2 to reinstall radiator cover panel and reconnect battery.**

PROGRAMMING IGNITION KEY FOBIK

NOTE: The wiTECH software level must be at the latest release to perform this procedure.

CAUTION: Read all notes and cautions for programming procedures.

NOTE: Do not put a Laptop or any wireless device (cell phone, audio device, etc.) on top of or near the center console.

NOTE: When programming a FOBIK, hold it near or on the center console top.

NOTE: When you are instructed to "Press the Unlock button" it is important that you do not hold the button.

NOTE: This procedure may require several attempts to successfully program the FOBs.

1. Connect a battery charger to the vehicle.
2. With the wiTECH diagnostic application, perform the following steps:
 - Select "RADIO FREQUENCY HUB MODULE (RFHM)"
 - Turn the ignition to the off/lock position. The ignition must be left off throughout this procedure on vehicles equipped with the RFHub.
 - Select the "MISCELLANEOUS FUNCTIONS" tab
 - Highlight "PROGRAM IGNITION FOBIKs"
 - Select "CONTINUE"
 - Note OnScreen instructions and select the "FINISH" button
 - Cycle ignition after the successful routine completion.

NOTE: A maximum of eight keys can be learned by the RFH.

PROGRAMMING THE RADIO FREQUENCY HUB MODULE

NOTE: The wiTECH software level must be at the latest release to perform this procedure.

CAUTION: Read all notes and cautions for programming procedures.

NOTE: Have the vehicle PIN readily available before running the routine

1. Connect a battery charger to the vehicle.
2. With the wiTECH diagnostic application, perform the following steps:
3. Turn the ignition ON.
 - Select "RADIO FREQUENCY HUB MODULE(RFHm)"
 - Select the "MISCELLANEOUS FUNCTIONS" tab
 - Highlight "RFHUB REPLACE"
 - Select the "Start Misc Function" button
 - Select "NEXT"
 - Enter the PIN when prompted.
 - Select "NEXT"
 - Verify that the PIN number is correct
 - Once verified select "NEXT"
 - Select "NEXT"
 - Note OnScreen instructions and select the "CLOSE" button
 - Cycle ignition after the successful routine completion

ECU RESET

NOTE: The wiTECH software level must be at the latest release to perform this procedure.

CAUTION: Read all notes and cautions for programming procedures.

1. Connect a battery charger to the vehicle.
2. With the wiTECH diagnostic application, perform the following steps:
 - Select the "DIAGNOSTIC PROCEDURES" tab
 - Select "RESET ECU", then click "NEXT" and select "RFH" on list then click "RESET"
 - Wait for confirmation that the ECU has reset. This will take several seconds
 - Select "CLOSE"
3. Close and restart WiTech tool program and WiTech server application.
4. Clear all stored DTCs.

PLACARD PRESSURE VALUES

1. Reconnect the previously removed and/or disconnected components and connectors.
2. With the scan tool, select "Miscellaneous Functions" in the Body Control Module (BCM).
Select the desired procedure and follow the display on the scan tool.
3. Program the Placard Pressure Values into the Body Control Module (BCM).
4. Go to the "Tire Pressure Module (TPM)", select "Data Display", read "Tire Placard Pressure - Front" and "Tire Placard Pressure - Rear" and confirm the values match the Tire Inflation Pressure (Placard) label. Next, go to the "Body Control Module (BCM)", select "Data Display", and read "Tire Placard Pressure - Front" and "Tire Placard Pressure - Rear" to confirm the values were programmed correctly. If the Placard values are incorrect in the BCM or the TPM Module, select the "Body Control Module (BCM)", then under "Miscellaneous Functions", select "Update Pressure Threshold" and enter the placard pressure value as seen on the Tire Inflation Pressure (Placard) label. If DTC persists, see Dealer Connect procedure.

WINDOW CALIBRATION

NOTE: The wiTECH software level must be at the latest release to perform this procedure.

NOTE: Vehicles equipped with the auto up feature must have the windows calibrated after a battery disconnect.

NOTE: The door must be completely closed when starting this step.

1. Sit in the driver seat and close the door.
2. Lower the window part of the way down.
3. Run the window to the full up position and continue to hold the switch for an additional two seconds.
4. Run the window to the full down position and continue to hold the switch for an additional two seconds.
5. Raise the window to the full up position.
6. Repeat the steps for the remaining windows.

TEMPORARY REMOTE START DISABLE

NOTE: The wiTECH software level must be at the latest release to perform this procedure.

CAUTION: Read all notes and cautions for programming procedures.

1. Connect a battery charger to the vehicle.
2. With the wiTECH diagnostic application, perform the following steps:
 - Select "BODY CONTROL MODULE (BCM)"
 - Select the "MISC FUNCTIONS" tab
 - Highlight and select "REMOTE START TEMPORARY DISABLE"
 - Note OnScreen instructions and select the "NEXT" button
 - Select the "CONTINUE" button to activate the remote start function
 - Select "SAVE" the remote start setting, then hit "CONTINUE"
 - Wait for confirmation that the setting has been saved and BCM has been reset
 - Select "CLOSE"

ACTIVATE THE REMOTE START

To activate the remote start the vehicle must be driven at least 35 MPH.

With the vehicle off, and the doors closed and locked, verify the remote start is functioning properly.

CLEAR ALL DTCs

NOTE: The wiTECH diagnostic application is the preferred method for clearing all DTCs.

NOTE: The wiTECH software level must be at the latest release to perform this procedure.



MOPAR® www.mopar.com

Démarrage à distance

JEEP GRAND CHEROKEE / DODGE DURANGO

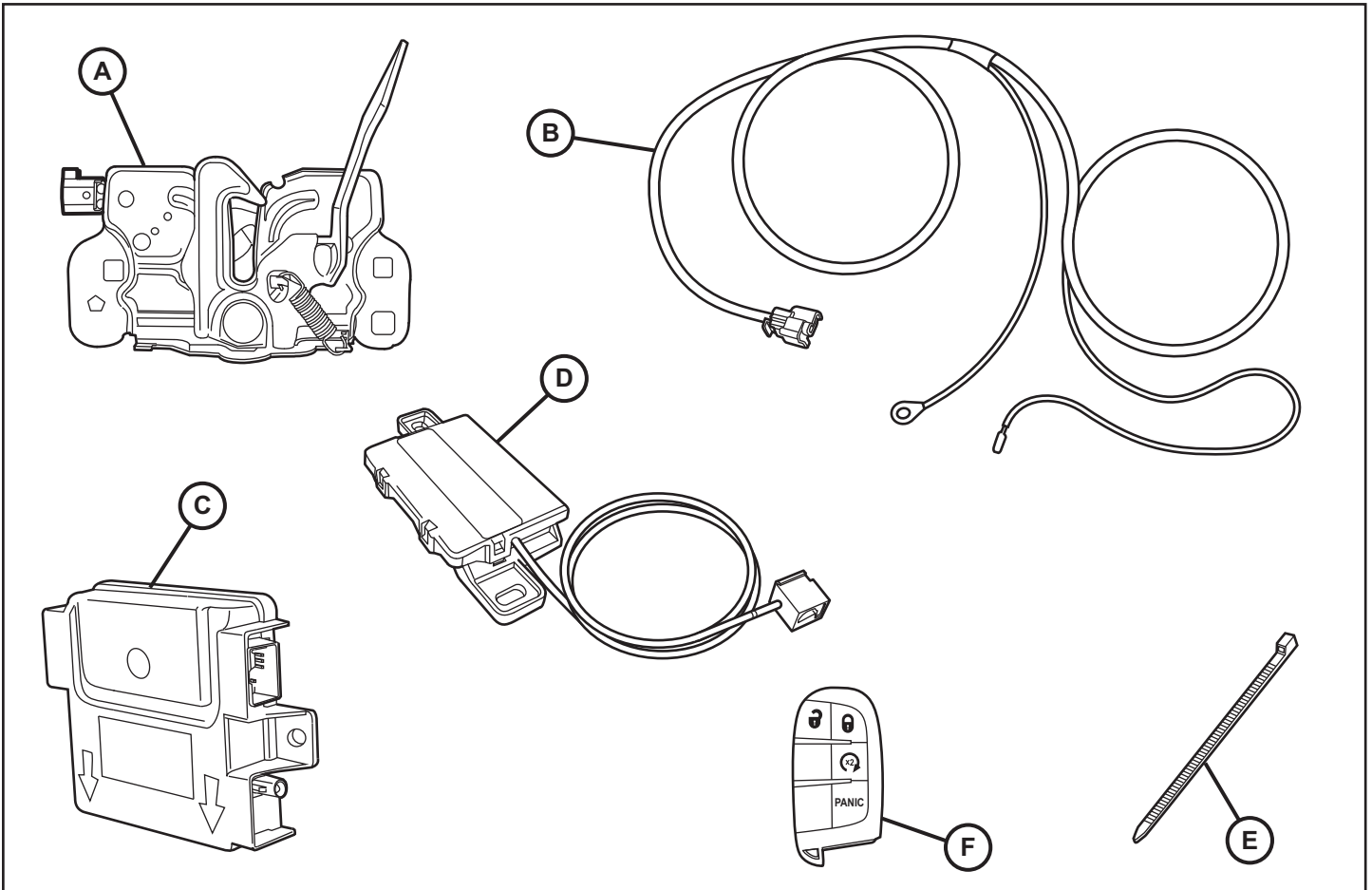

RÉFÉRENCE	DESCRIPTION	QUANTITÉ
A	Ensemble de verrouillage de capot	1
B	Faisceau de câbles de commutateur de capot	1
C	Module routeur RF	1
D	Antenne du module de démarrage à distance	1
E	Attache-câbles	12
F	Télécommande/porte-clé	2

OUTILS REQUIS				
Clé à douilles	Jeu de douilles métriques	Tournevis Phillips	Outil pour garnitures	
Embouts pour vis Torx	Ruban adhésif	Coupe-fils	Scellant RTV	Outil levier

REMARQUE: AVANT D'INSTALLER CET ACCESSOIRE, LISEZ ATTENTIVEMENT CES INSTRUCTIONS.

ATTENTION : Le démarreur à distance XBM s'installe **SEULEMENT** sur les véhicules équipés des options d'usine suivantes : boîte de vitesses automatique; accession sans clé et antidémarrage à distance. Le code de vente XBM doit être ajouté à la base de données et la Configuration de restauration du véhicule (à l'aide de l'outil de diagnostic à balayage de codes) **AVANT** d'installer le nouveau module RFHM. Ne pas se conformer à cette directive rendra la fonction de démarrage à distance 92 du module RFHM non fonctionnelle. Le technicien devra attendre 30 minutes après avoir ajouté le code de ventes XBM au système DealerConnect et ensuite installer le module RFHM et restaurer la configuration. Entre-temps, le technicien peut poser tous les autres composants, sauf le module RFHM.

AJOUTER CODE DE VENTE DE VEHICULE EN DealerCONNECT. Contacter personnel des concessionnaires autorisés pour le code PIN à 4 chiffres.

REMARQUE: Assurez-vous que la dernière version du logiciel est installée WiTech avant de commencer.

Pour mettre le système à jour, le NIV du véhicule doit être saisi avec le code de vente de l'accessoire ajouté. En étant connecté au site Web DealerCONNECT et à l'aide du balayeur de codes, suivez la procédure suivante:

1. Ouvrez une session à <https://dealerconnect.chrysler.com>
2. Sous l'onglet de Service, à l'intérieur de la case Administration de garantie, localisez « Vehicle Option Updates » (mises à jour des options de véhicules). Saisissez le code VIN du véhicule et ajoutez le code de ventes XBM (Démarrage à distance) comme "Option Installée par un concessionnaire".
3. Confirmation que le nouveau code de vente a bien été ajouté au NIV.

ÉTAPES DE LA PROCÉDURE:

AVERTISSEMENT : Pour éviter toute blessure grave ou fatale sur les véhicules équipés de sacs gonflables, mettez hors de service le système de retenue supplémentaire (SRS) avant de faire toute intervention de diagnostic ou d'entretien sur un élément tel le volant, la colonne de direction, sac gonflable, tendeur de ceinture de sécurité, capteur d'impact ou de composants du tableau de bord. Débranchez et isolez le câble négatif de batterie (mise à la masse), attendez ensuite deux minutes afin que le condensateur de système se décharge avant de faire tout autre diagnostic ou entretien. C'est la seule façon sécuritaire de désactiver le SRS. Ne pas prendre ces précautions pourrait résulter au déploiement accidentel d'un sac gonflable.

NOTE: Si un commutateur de verrouillage du capot de l'usine est présente, Passez à l'étape 28

1. Déposez le câble négatif de l'accumulateur en desserrant le boulon de 10 mm.

NOTE: Si le véhicule est équipé d'une batterie double, (Stop / Start) débrancher les deux câbles de batterie négatives.

2. Ouvrez le capot. À l'aide d'un outil levier, soulevez délicatement les deux (2) fixations à pince du panneau recouvrant le radiateur. Il n'est pas nécessaire de déposer complètement le panneau.

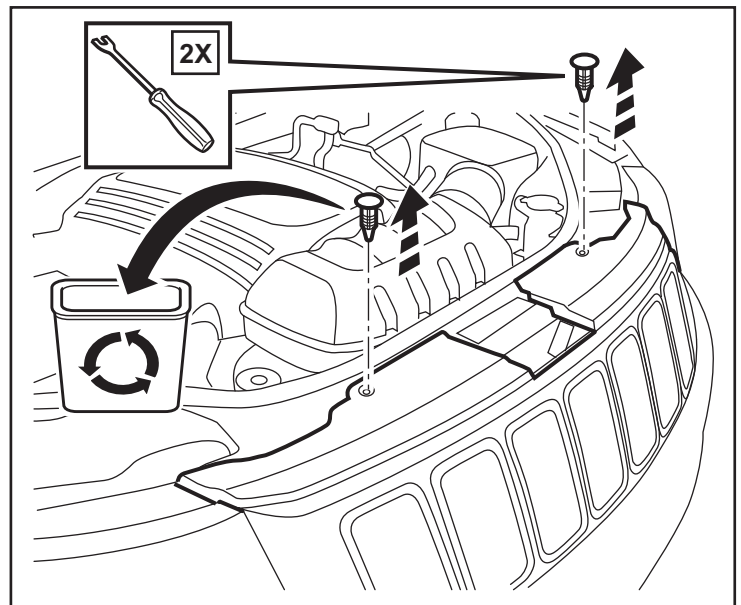
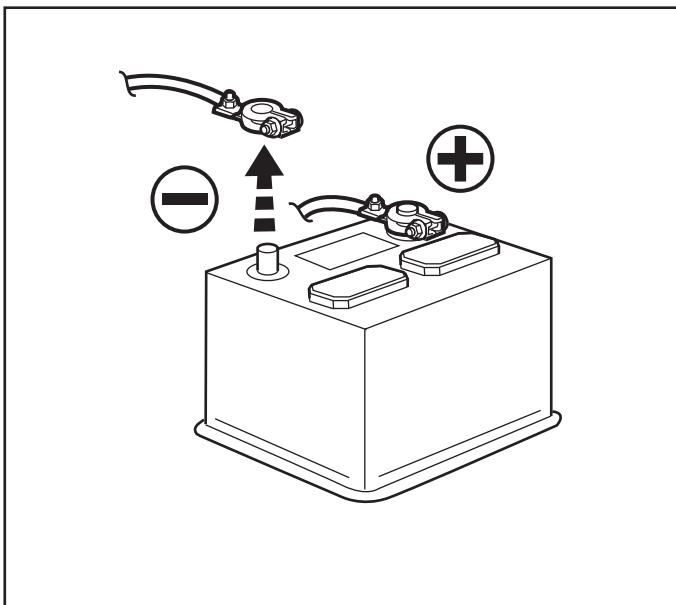

3. À l'aide d'un crayon gras, marquez la position du verrou du capot sur la membrure d'entretoise du radiateur. Déposez les deux (2) boulons de 10 mm à tête hexagonale de l'ensemble de verrouillage du capot.

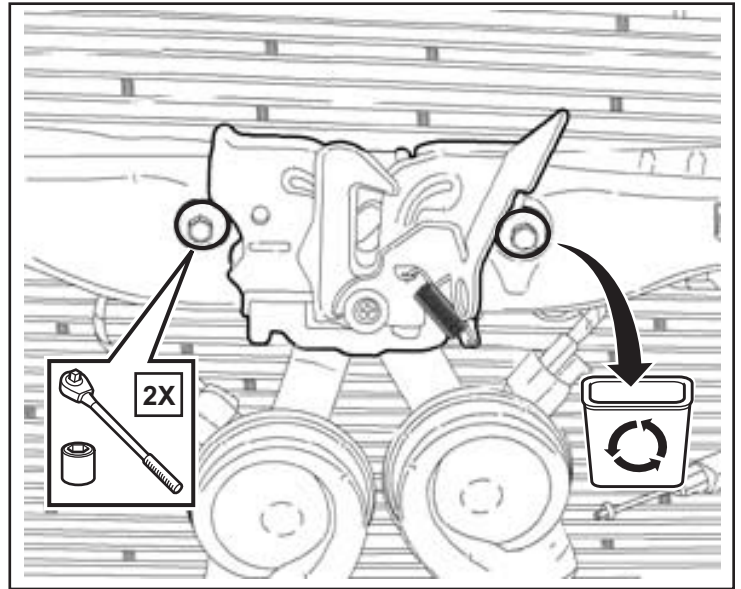

4. Soulevez délicatement le panneau recouvrant le radiateur. Débrancher et déposer le câble de déverrouillage du capot. Déposez l'ensemble de verrouillage du capot.

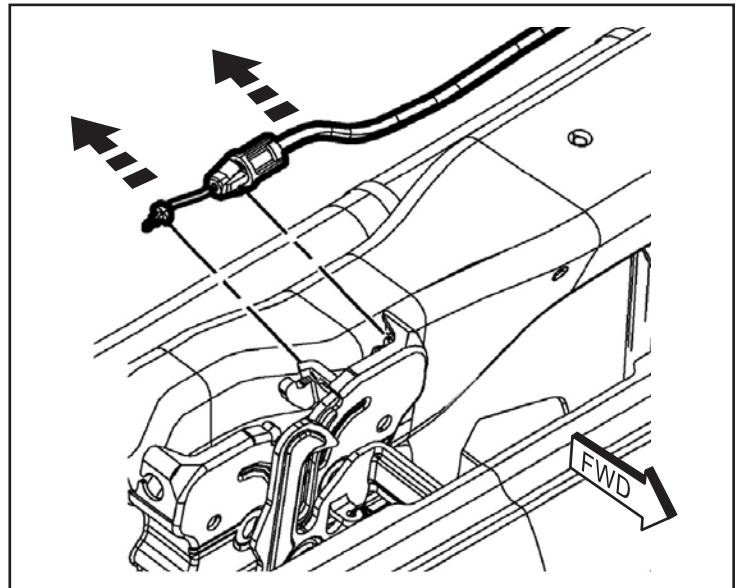

5. Rebranchez le câble de déverrouillage du capot à l'arrière du nouvel ensemble de verrouillage. Alignez le nouveau verrou de capot (A) sur les marques d'alignement et fixez-le avec deux (2) boulons hexagonaux. Serrez les boulons au couple de 11 N-m (8 lb-pi).

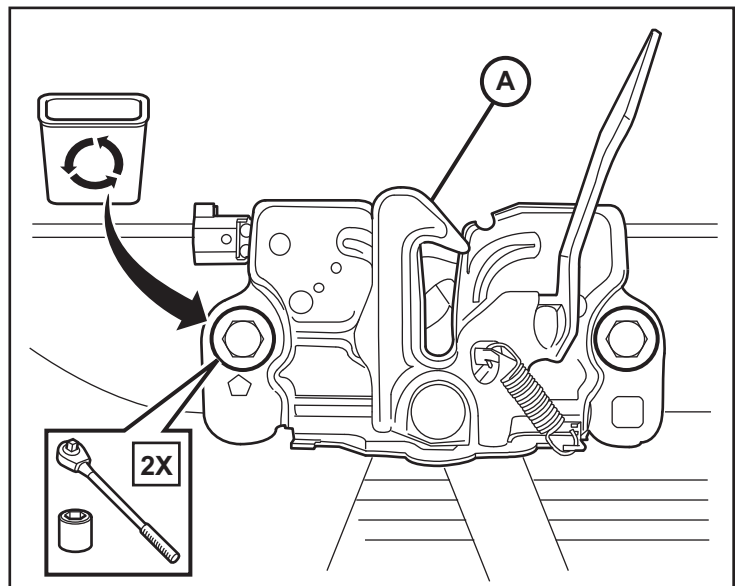

REMARQUE : Il se pourrait qu'un faisceau de câbles de commutateur d'origine soit présent. Si c'est le cas, détachez le connecteur, acheminez-le sous l'entretoise et branchez-le dans l'ensemble de verrouillage du capot, puis passez à l'étape 28.

Si ce faisceau n'est PAS présent, suivez les étapes 6 à 27.

6. Raccordez le commutateur du capot (B) à l'ensemble de verrouillage du capot.

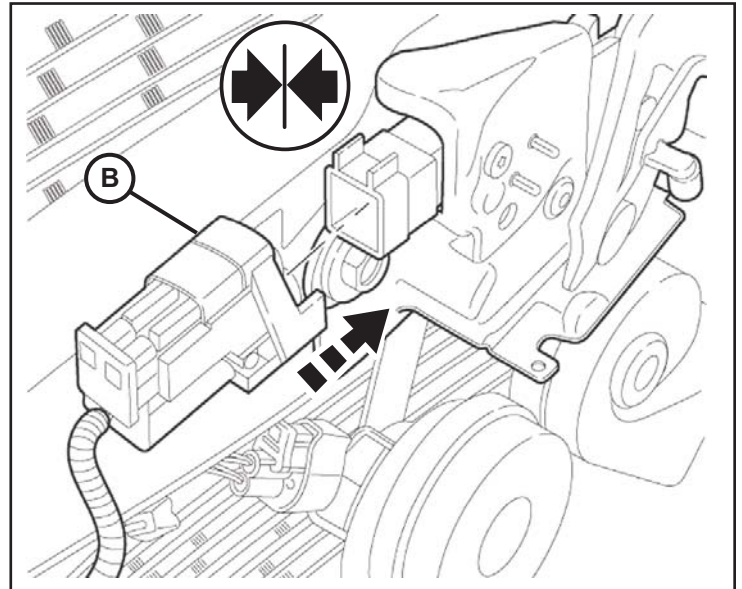

7. Soulevez délicatement le panneau recouvrant le radiateur. Acheminez le faisceau de câbles du commutateur (B) le long du faisceau de câbles principal du véhicule, en direction du côté du passager. Poussez le faisceau de câbles sous l'entretoise du haut pour qu'il sorte à côté du réservoir du lave-vitre. Fixez les deux faisceaux ensemble avec des serre-câbles (E).

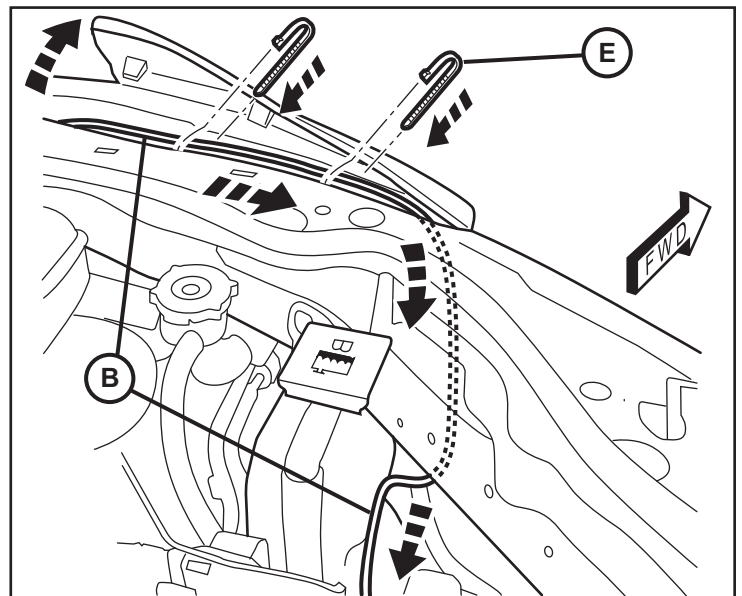

REMARQUE : Les attaches-câbles ne devraient pas être distancées de plus de 100 mm.

8. Faites passer le faisceau de câbles du commutateur (B), le long des faisceaux existants du véhicule vers le côté passager et puis vers l'arrière du compartiment moteur.

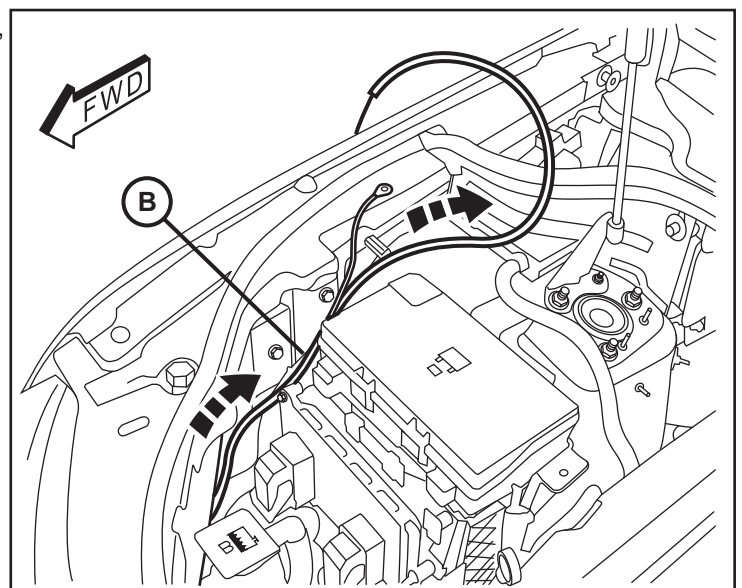

9. Dans le rebord intérieur de l'aile, dévissez l'écrou hexagonal long. Placez la cosse du fil de mise à la masse du faisceau de câbles du commutateur sur la tige filetée (B) et revissez solidement l'écrou.

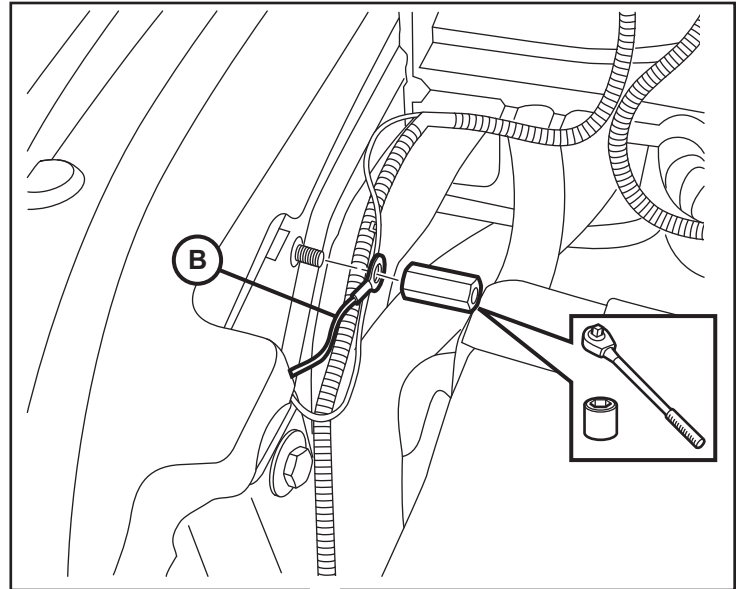

10. Acheminez le faisceau de câbles du commutateur (B) sous l'entretoise arrière pour qu'il sorte près de la borne positive de l'accumulateur.

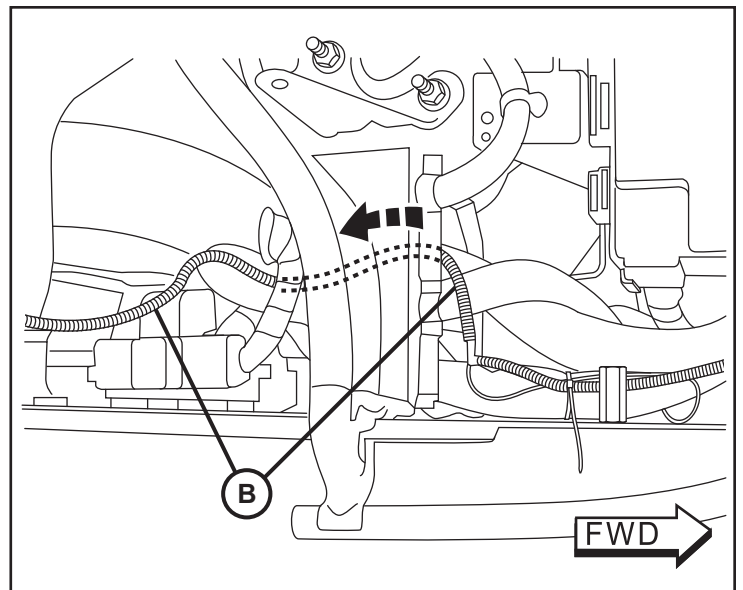

11. Tendez le faisceau du commutateur (B) en repoussant tout excédent vers l'arrière du compartiment moteur. Fixez les deux faisceaux ensemble avec des serre-câbles (E).

REMARQUE : Les attaches-câbles ne devraient pas être distancées de plus de 100 mm.

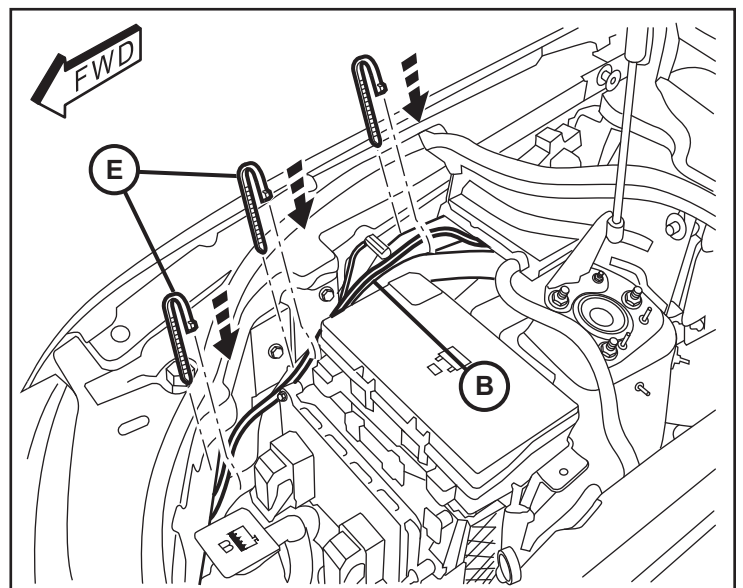

12. Du côté habitacle, soulevez délicatement, à l'aide d'un outil levier, la plaque de seuil de portière.

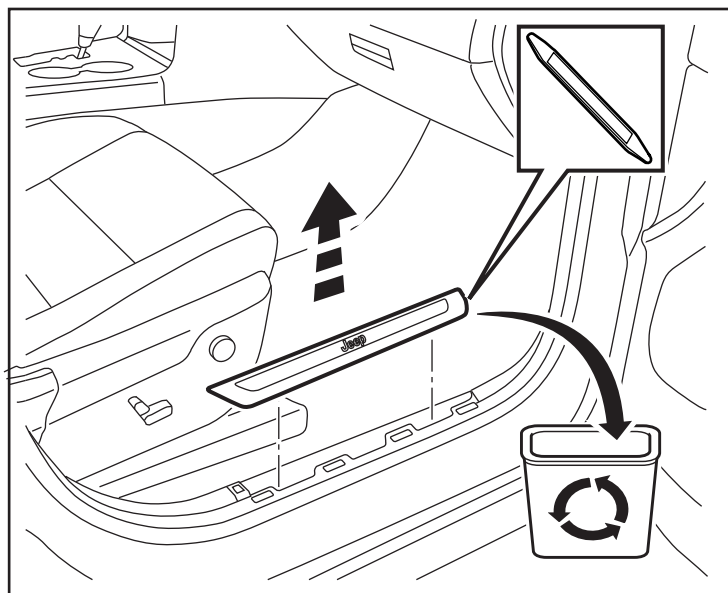

13. Déposez la garniture coupe-bise du côté extérieur du puits de jambe puis soulevez délicatement le panneau de garniture extérieure du puits de jambe.

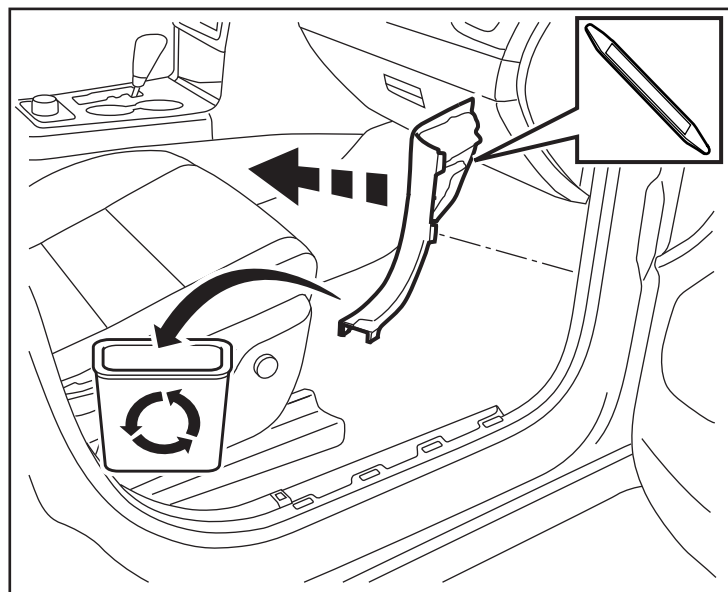

14. À l'aide de l'outil levier, déposez deux (2) attaches du panneau sous le coffre à gants. Débranchez les deux (2) connecteurs électriques se trouvant à l'arrière du panneau. Déposez le panneau.

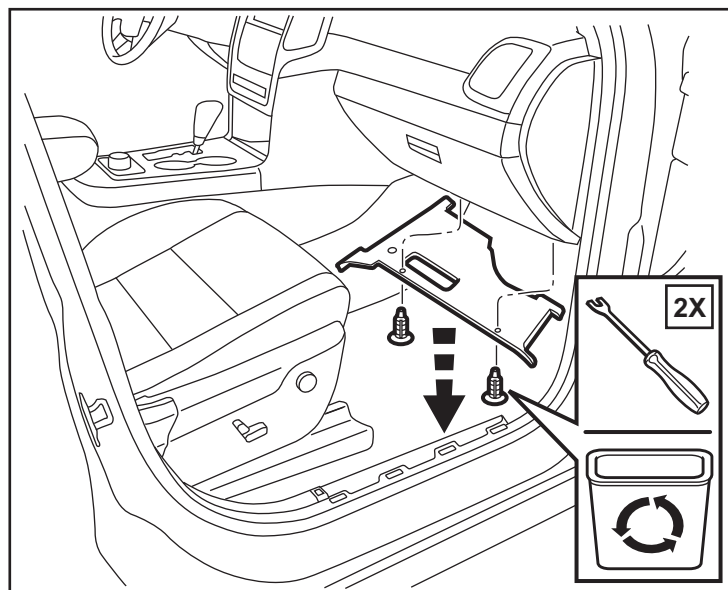

15. À l'aide de l'outil pour garnitures, déposez le capuchon d'embout du tableau du côté passager.

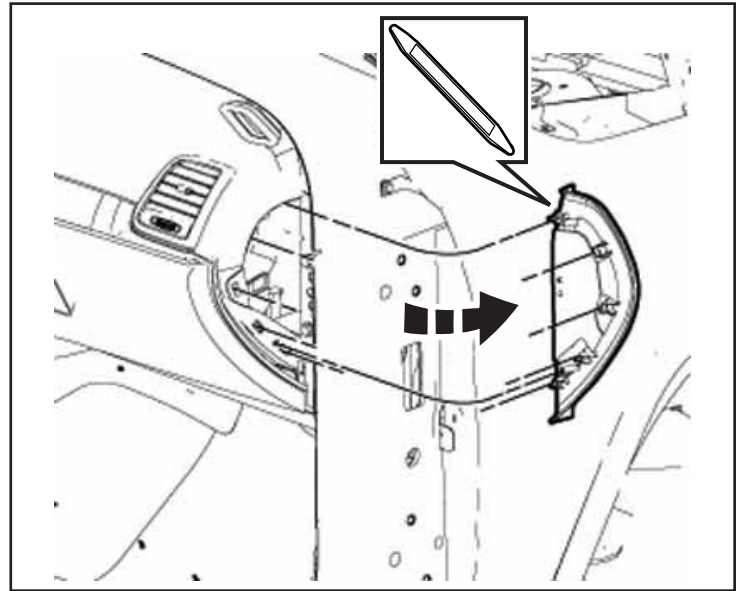

16. Ouvrez le coffre à gants. Débranchez le câble d'ouverture amortie. Enfoncez deux (2) butées d'arrêt. Faites pivoter la porte vers le bas, désengagez les charnières et déposez la porte du coffre à gants.

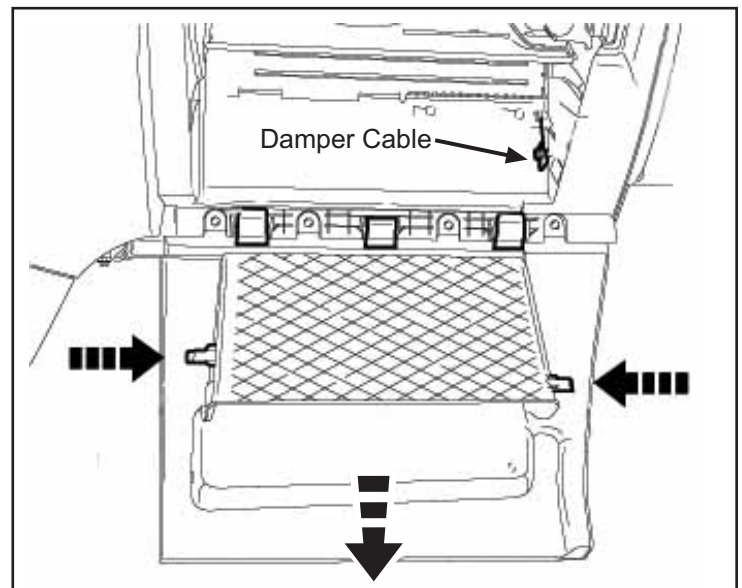

17. À l'aide de l'outil à garniture, désenclenchez délicatement l'étagère interne et sortez-la du coffre à gants.

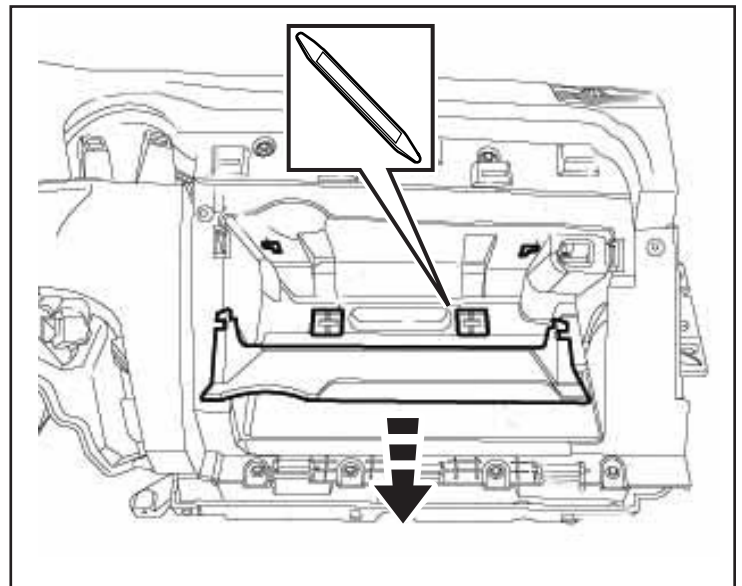

18. Déposez quatre (4) attaches du bord du fond et deux (2) autres cachés sous les pare-chocs de caoutchouc au dessus du pourtour du coffre à gants. Débranchez un (1) connecteur électrique se trouvant sur le côté droit du coffre à gants. Déposez et sortez le pourtour du coffre à gants du véhicule.

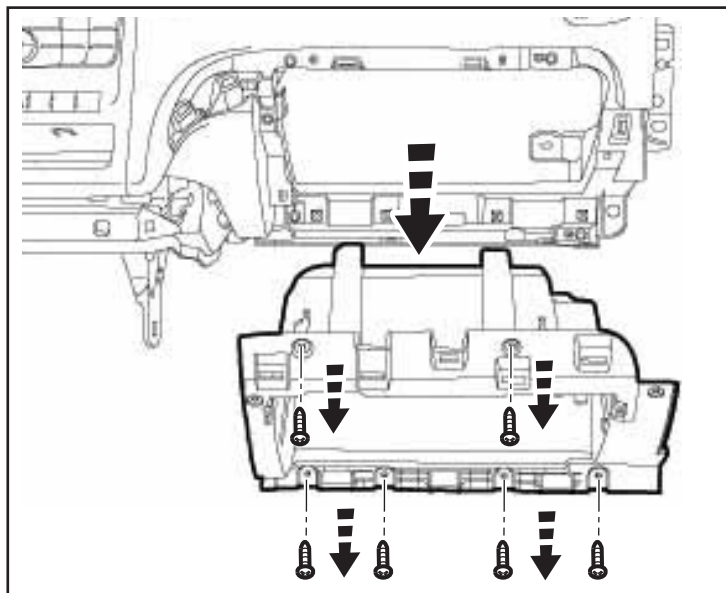

19. Localisez le passe-câble caoutchouté derrière le coffre à gants sous le tableau de bord et déposez-le.

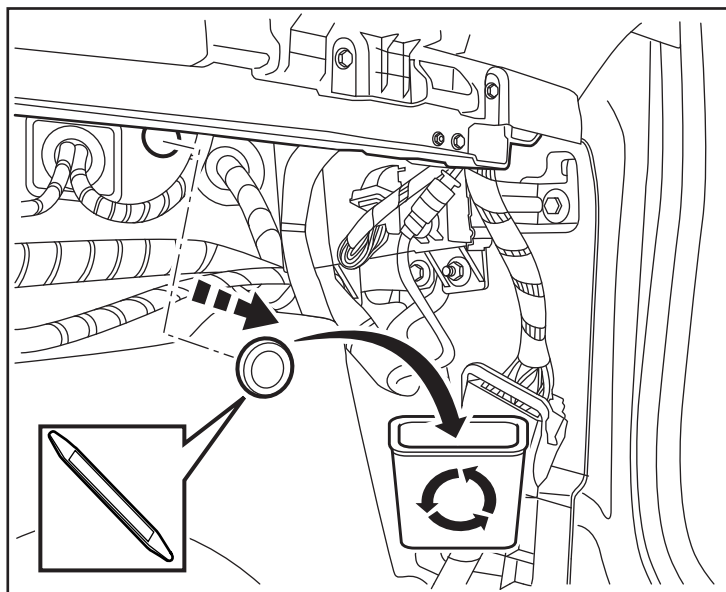

20. À partir du compartiment moteur, poussez le faisceau de câbles du commutateur (B) dans le trou du passe-câble et dans le puits de jambe côté passager.

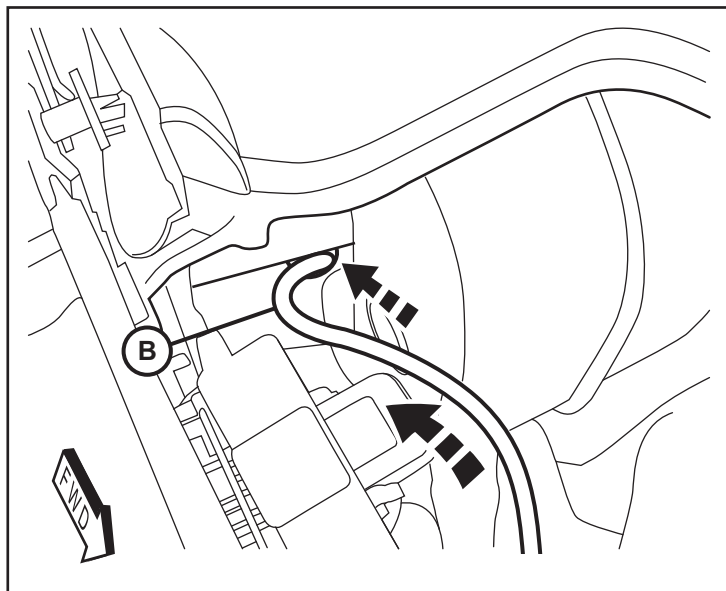

21. Coupez la membrane du passe-câble et poussez-y le faisceau de câbles du commutateur.

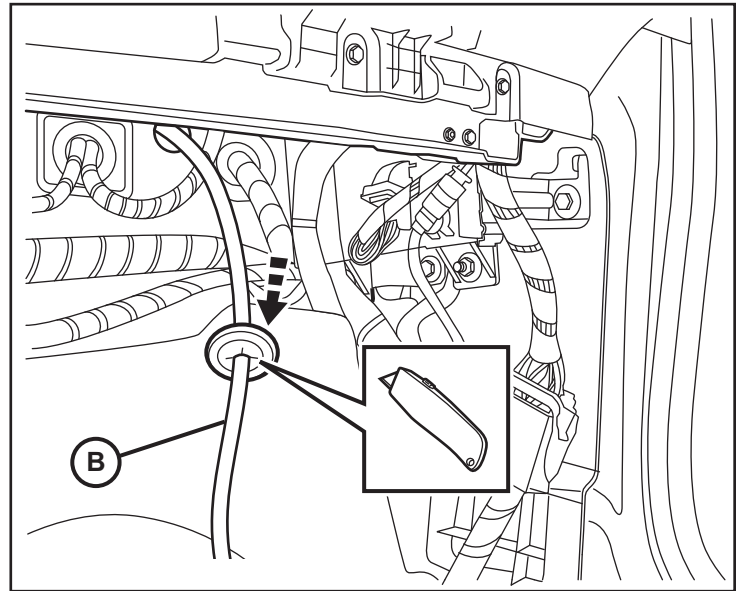

22. Localisez le module BCM de commande du châssis (Body Control Module) sous le coffre à gants ou sur la paroi extérieure du puits de jambe côté passager. Vous devrez accéder au connecteur **D3806A** en haut à gauche pour y raccorder le nouveau faisceau de câbles. Pour obtenir suffisamment de jeu dans le faisceau de câbles du BCM, débranchez tous les connecteurs du module et tirez délicatement le faisceau vers le bas.

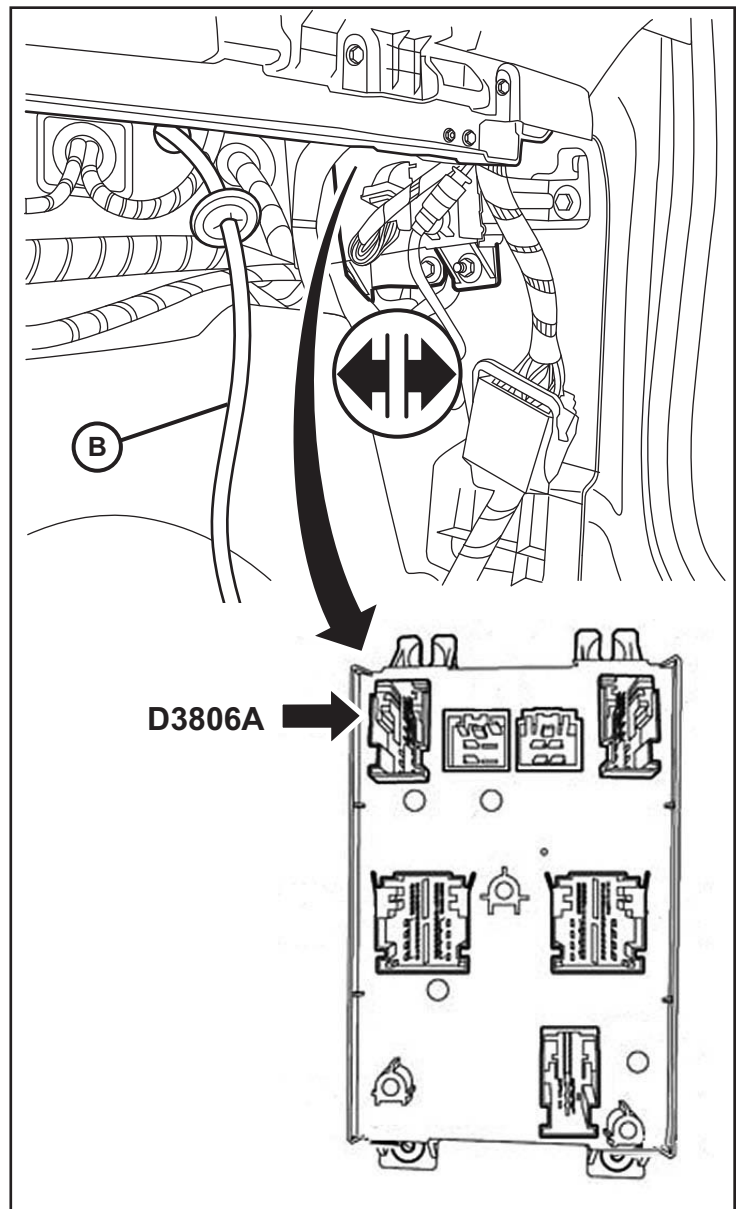

23. Isolez la prise supérieure gauche du module BCM. Appuyez sur les languettes de dégagement à l'arrière du connecteur et glissez le connecteur hors de la coquille.

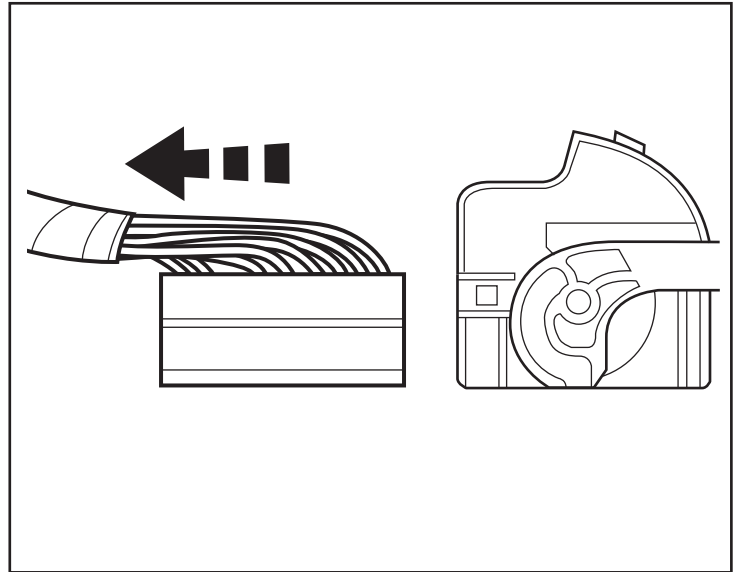

24. Localisez la broche 11 sur le connecteur.

**COMMUTATEUR SIG SOUS LE CAPOT CIRCUIT
G-70-VSS-UNDERHOOD SW SIG**

REMARQUE : Si la broche 11 est précâblée d'un fil d'origine, déposez ce fil et enrubannez-le sur le faisceau de câbles.

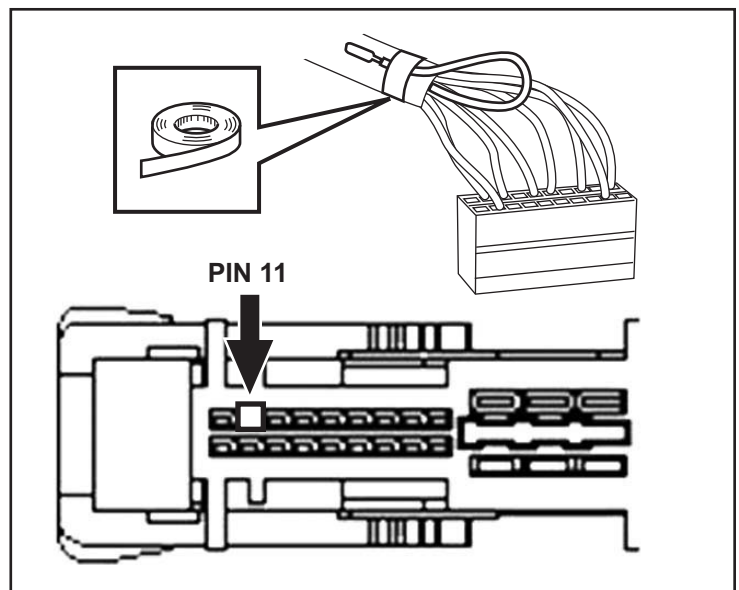

25. Insérez le connecteur de fil provenant du faisceau de câbles du commutateur (B) dans la broche 11 du connecteur.

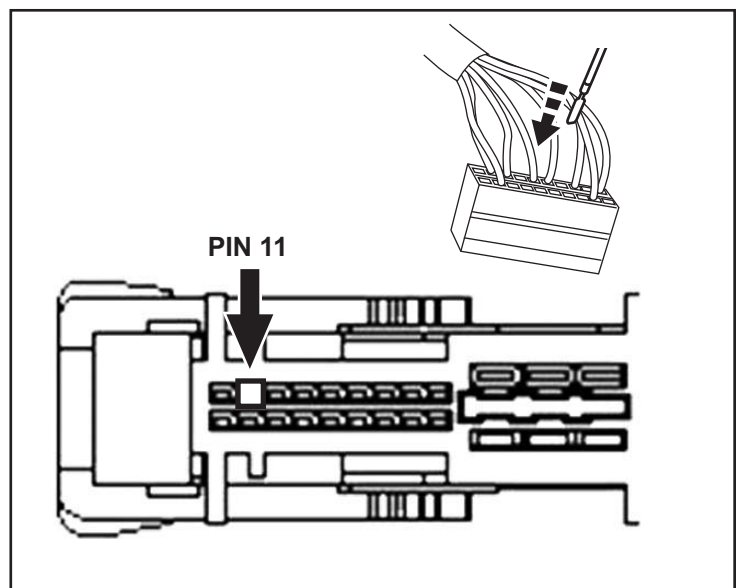

26. Reposez la coquille sur le connecteur. Rebranchez tous les connecteurs dans le module BCM.

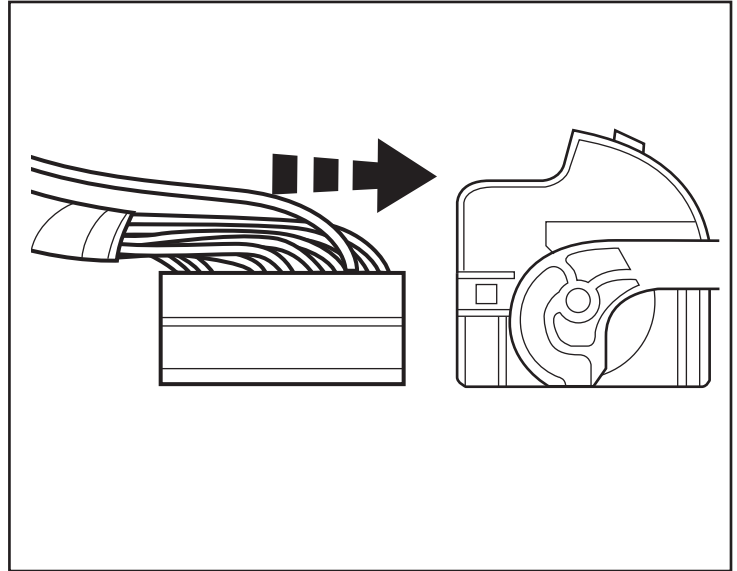

27. Reposez le passe-câble caoutchouté sous le tableau de bord. Appliquez du scellant RTV sur l'incision faite dans la membrane du passe-câble pour prévenir tout échange d'air. Repliez sur lui-même tout excès de longueur du faisceau de câbles sous le tableau de bord et attachez le tout avec un serre-câble.

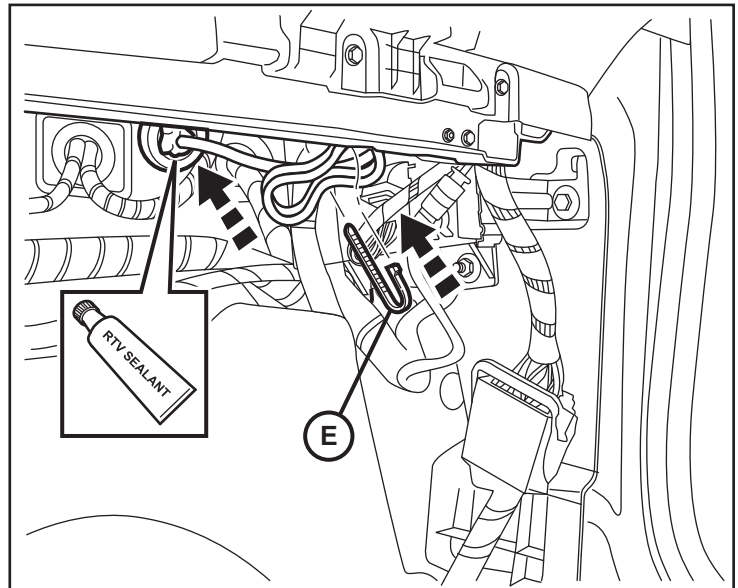

ATTENTION : La reconfiguration de véhicule (à l'aide de l'outil à balayage diagnostique) doit être effectuée avant d'installer le nouveau module RFHM. Ne pas se conformer à cette directive rendra la fonction de démarrage à distance du module RFHM non fonctionnelle. Le technicien devra attendre 30 minutes après avoir ajouté le code de ventes XBM au système DealerConnect avant de restaurer la configuration du véhicule.

1. Reconnectez le câble négatif de l'accumulateur.
2. Raccordez un chargeur à batterie au véhicule.
3. Ouvrez une session sur DealerConnect avec un seul numéro NIV. Sélectionnez l'onglet des options et assurez-vous que le code de ventes XBM apparaît dans la section des options installées par un concessionnaire.
4. Ouvrez une session WiTech et lancez la routine Restore vehicle configuration sous l'onglet de diagnostique ou celui de préparation de véhicule.
5. Après avoir quitté la routine, déconnectez le chargeur à batterie ainsi que le câble négatif de l'accumulateur.

28. Ouvrez le hayon arrière du véhicule. À l'aide de l'outil pour garnitures, déposez le panneau de garniture supérieur du centre.

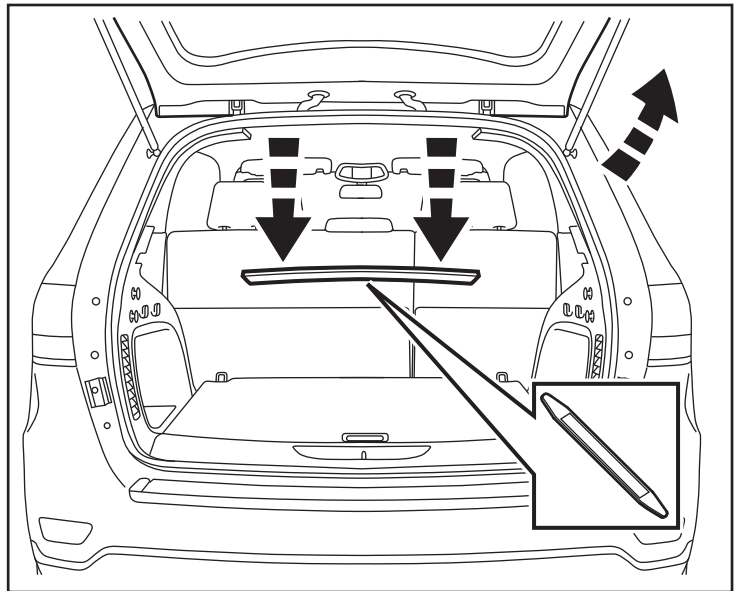

29. Retirez délicatement le panneau de garniture supérieure de la zone arrière de la trappe du côté du conducteur. Relâchez la sangle de sécurité à l'arrière du panneau et retirez le panneau du véhicule.

NOTE: Sur le WK, le bas panneau doit être enlevé avant que le panneau supérieur.
VOIR ÉTAPE 34.

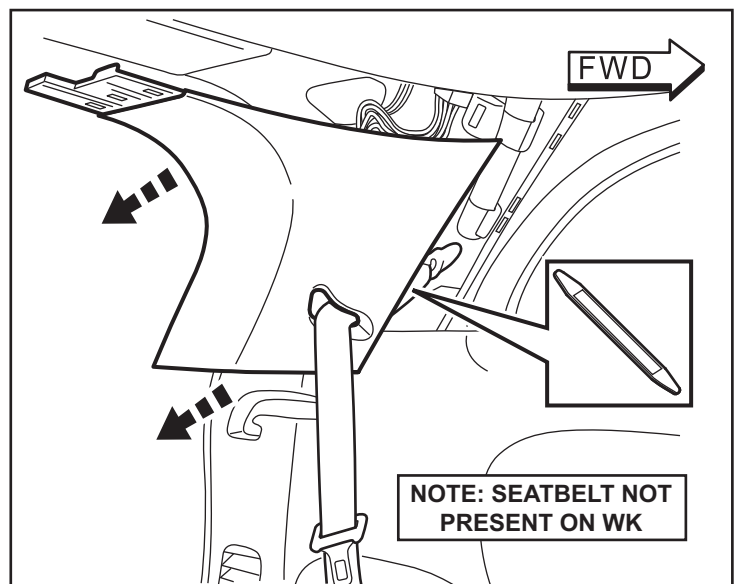
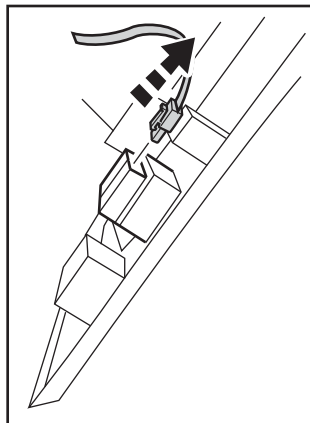

30. Déposez les deux (2) attaches du panneau protecteur de seuil. Mettez le panneau en lieu sûr hors du véhicule.

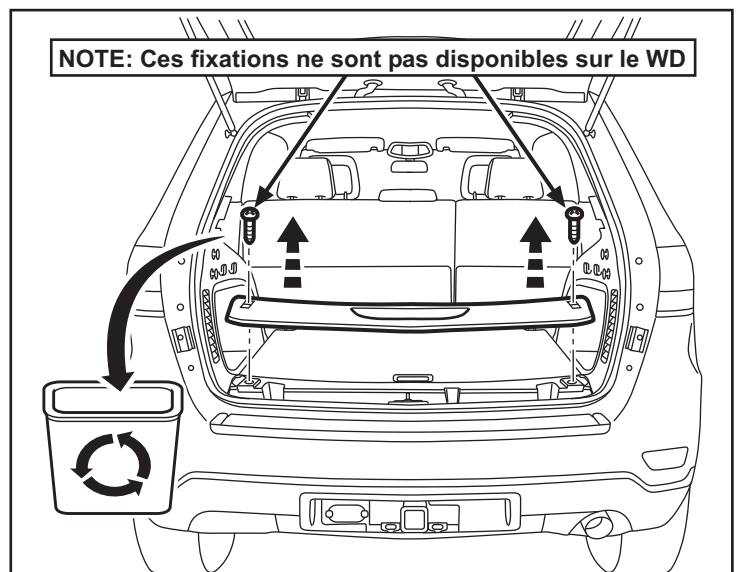

31. Déposez et sortez du véhicule le panneau de plancher du coffre.

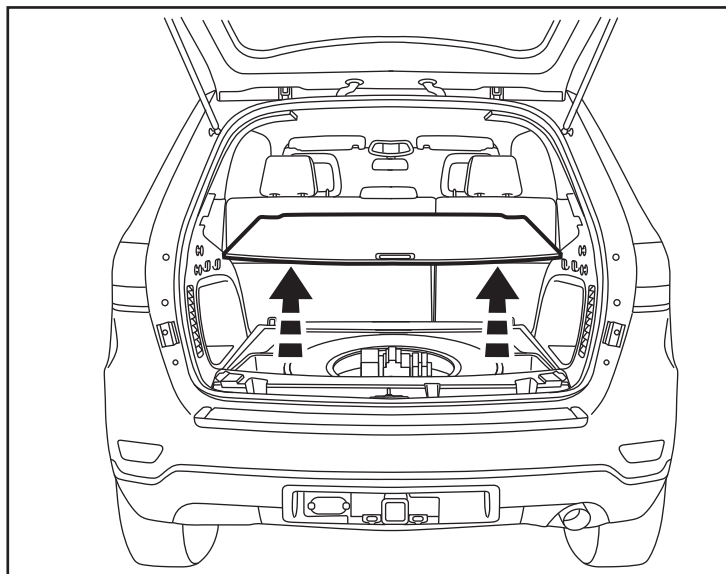

32. **REMARQUE: WD SEULEMENT**
Retirez le panneau de cache de la prise du bac de rangement arrière.

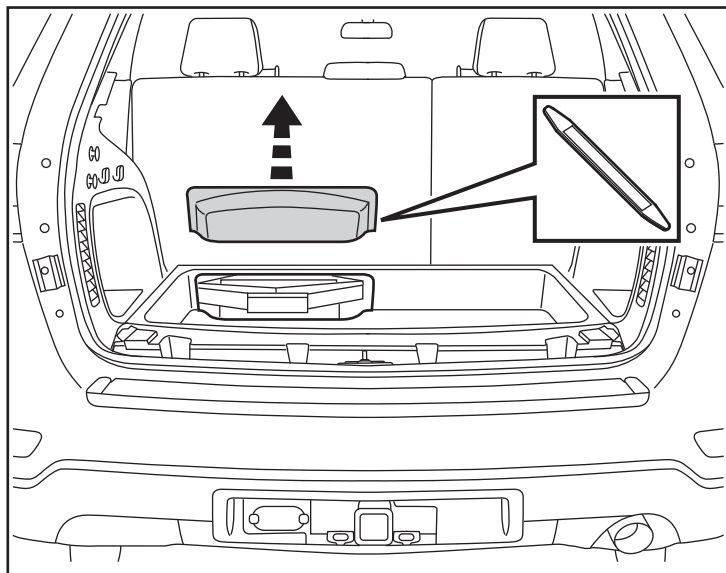

33. **REMARQUE: WD SEULEMENT**
Retirez les quatre (4) écrous du bac de stockage. Soulevez le plateau et débrancher tous les connecteurs électriques. Retirez le bac de stockage du véhicule.

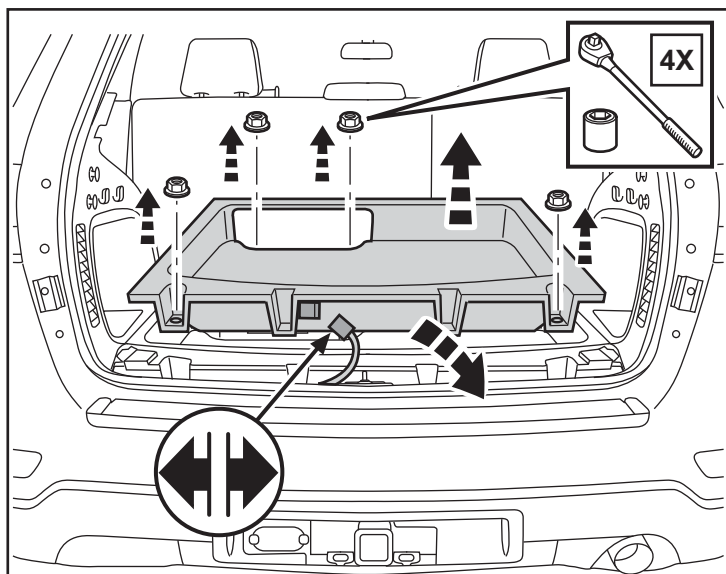

34. Retirez délicatement le panneau arrière de garniture inférieure sur le côté conducteur de la zone de hayon.

NOTE: Ce panneau n'a pas besoin d'être retiré du véhicule.

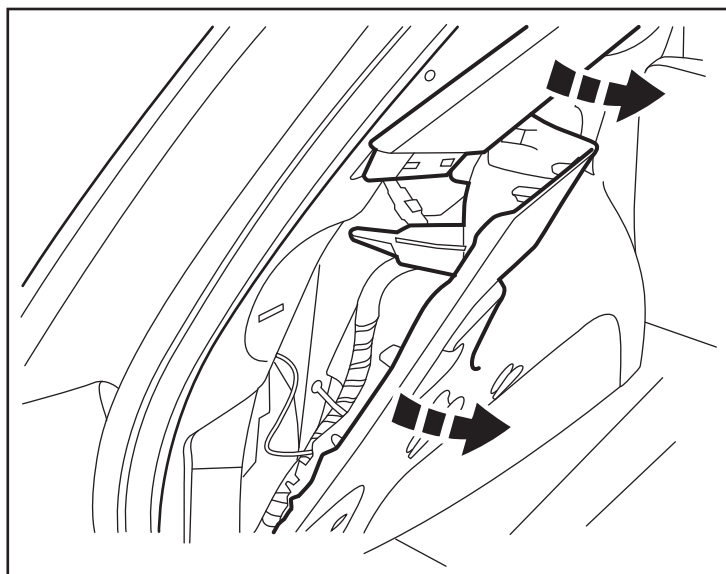

35. Localisez le module routeur RF existant sur le montant du hayon arrière côté conducteur. Débranchez tous ses connecteurs de faisceaux de câbles. Déposez deux (2) écrous hex. de montage. Déposez le module routeur RF.

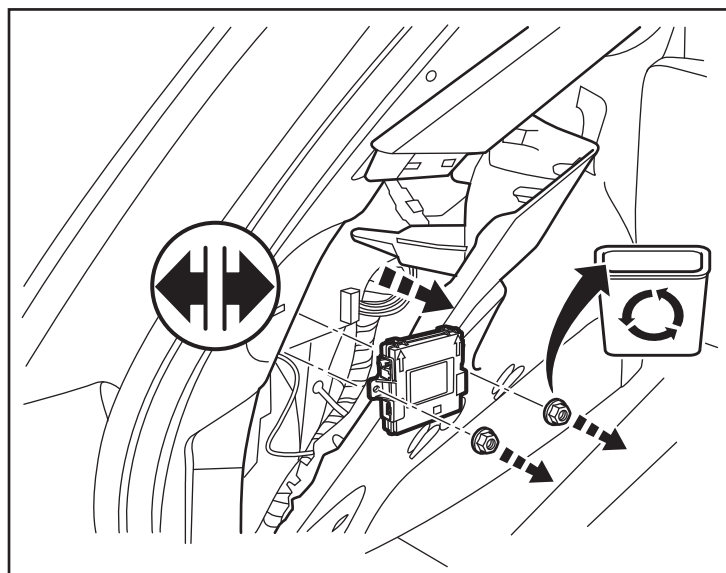

36. Branchez le câble du module d'antenne (D) dans le nouveau module routeur RF (C).

REMARQUE : Assurez-vous que le connecteur soit bien enclenché dans le module. La languette de verrouillage secondaire devrait être visible et vous devriez entendre un clic d'enclenchement.

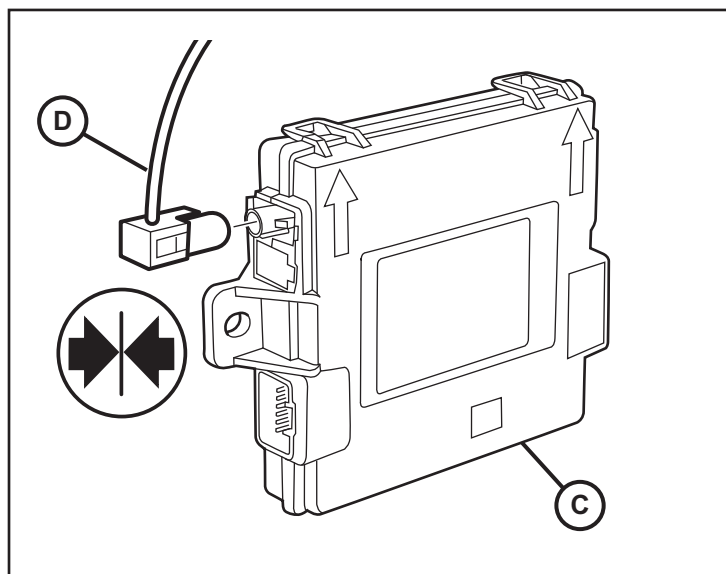

37. Placez le nouveau module routeur RF (C) en position. Fixez le module routeur RF au mur avec deux (2) écrous hex. (F) et rebranchez tous les connecteurs de faisceaux de câbles.

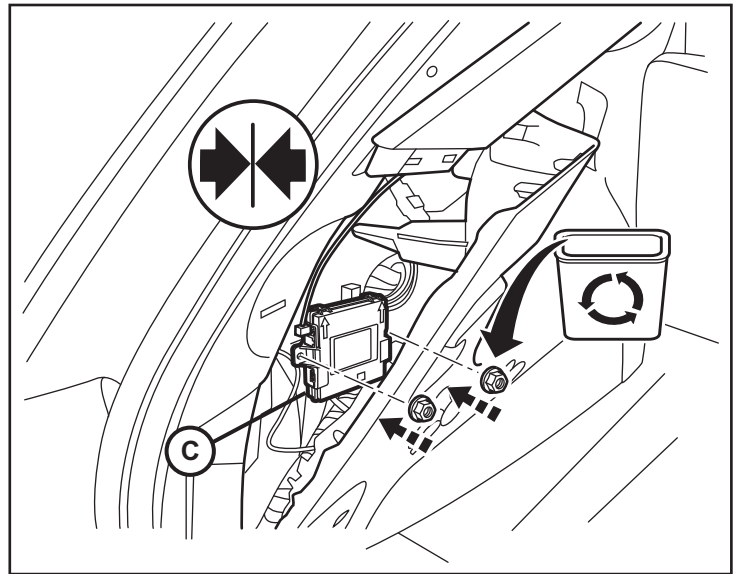

38. À l'aide d'un outil levier, dégagez délicatement le panneau de garniture du toit à partir de l'ouverture du hayon.

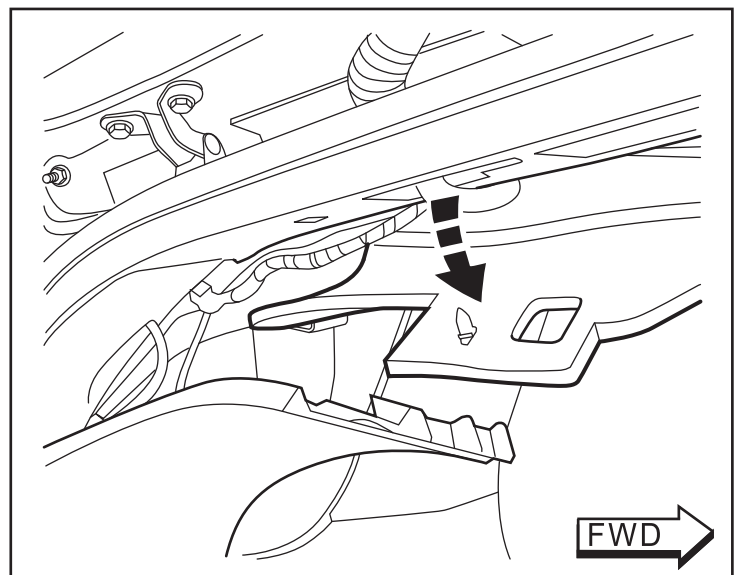

39. **REMARQUE: WD SEULEMENT**

Montez le module d'antenne (D) à la partie supérieure avant bord du côté du conducteur D-pilier en pressant les clips dans les trous existants. Route du câble de connexion en bas de la D-pilier vers le Hub Module RF.

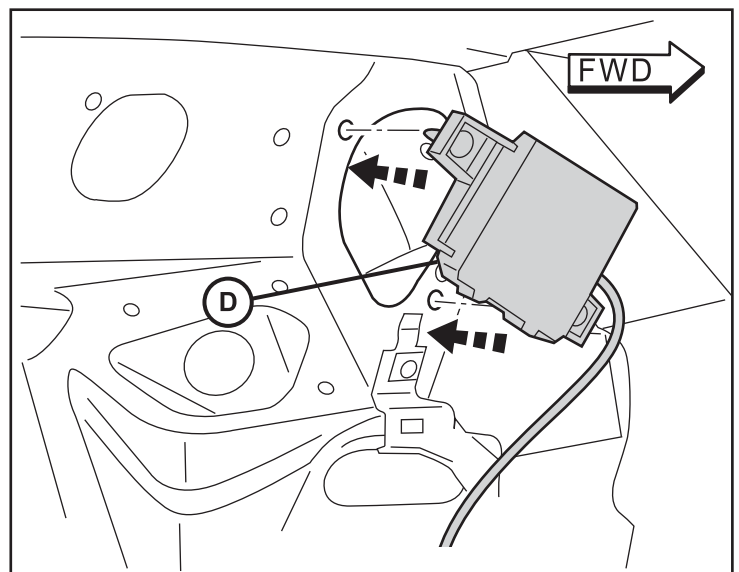

40. **REMARQUE: WK SEULEMENT**

Montez le module d'antenne (D) à l'intérieur haut bord de l'ouverture de la trappe en profondeur sur le côté du conducteur en appuyant sur les clips dans les trous existants. Route le câble de connexion sur le D-pilier vers le RF Module Hub.

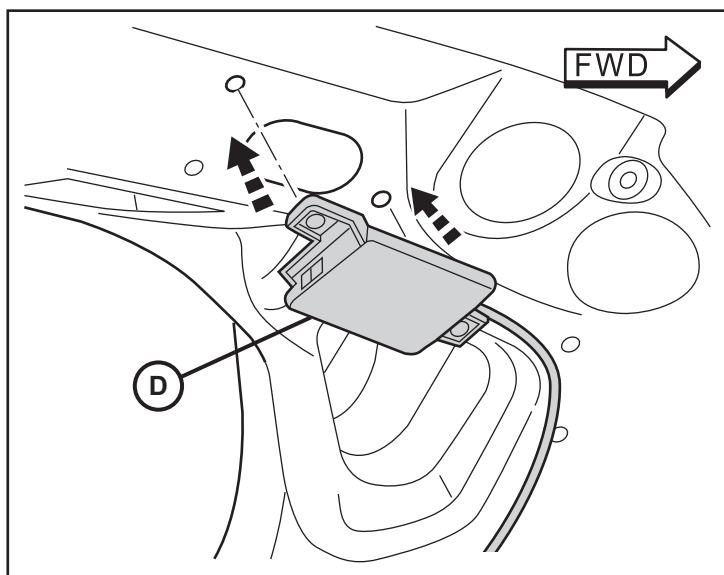

41. Fixer le faisceau de module d'antenne (D) le long de la harnais de véhicules existant à l'intérieur du pilier arrière avec attaches de câble (E).

REMARQUE : Les attaches-câbles ne devraient pas être distancées de plus de 100 mm.

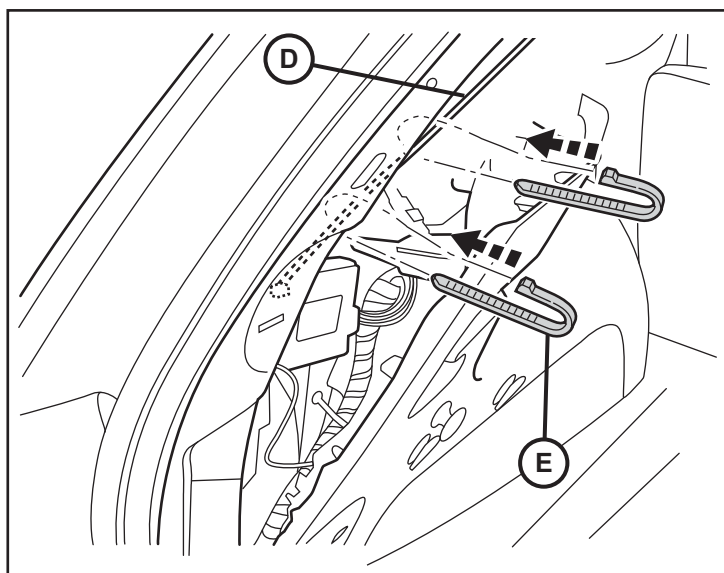

42. Contrôlez tout le câblage et coupez l'excédent des attaches-câbles.
43. **Pour reposer les panneaux de garniture et composants du hayon arrière, inversez les étapes 28 à 34.**
44. **Pour reposer les garnitures latérales côté passager et les composants du coffre à gants, inversez les étapes 12 à 18.**
45. **Pour reposer le panneau recouvrant le radiateur et reconnecter l'accumulateur, inversez les étapes 1 à 2.**

PROGRAMMATION DU PORTE-CLÉ DE DÉMARRAGE

REMARQUE : Pour effectuer cette procédure, la version du logiciel wiTECH doit être la dernière version émise.

ATTENTION : Lire toutes les remarques et avis de précautions de la procédure de programmation.

REMARQUE : Ne pas placer d'ordinateur portable ou tout autre dispositif sans fil (téléphone cellulaire, dispositif audio, etc.) sur ou près de la console centrale.

REMARQUE : Lors de la programmation du porte-clé FOBK, tenez-le près ou sur le centre de la console.

REMARQUE : Lorsque l'instruction « Press the Unlock Button » (appuyer sur le bouton Unlock) apparaîtra à l'écran, il sera important de ne pas maintenir le bouton actionné.

REMARQUE : Il se peut que vous deviez répéter cette manœuvre à quelques reprises pour réussir la programmation du porte-clé.

1. Raccordez un chargeur à batterie au véhicule.
2. À l'aide de l'application wiTECH de l'appareil de diagnostic, effectuez les étapes suivantes :
 - Sélectionnez « RADIO FREQUENCY HUB MODULE (RFHM) »
 - Mettez la clé de contact à la position « Off/lock ». Pour les véhicules munis de l'option RFHub, la clé de contact doit être laissée à la position « Off » durant toute cette procédure.
 - Sélectionnez l'onglet « MISCELLANEOUS FUNCTIONS »
 - Surlignez en surbrillance « PROGRAM IGNITION FOBKs »
 - Sélectionnez « CONTINUE »
 - Suivez les instructions à l'écran et sélectionnez le bouton « FINISH »
 - Après avoir complété la procédure, faites un cycle On-Off de la clé de contact.

REMARQUE : Un maximum de huit clés peut être programmé dans le RFH.

PROGRAMMATION DU MODULE DE RADIOFRÉQUENCE (RFHM)

REMARQUE : Pour effectuer cette procédure, la version du logiciel wiTECH doit être la dernière version émise.

ATTENTION : Lire toutes les remarques et avis de précautions de la procédure de programmation.

REMARQUE : Avant de commencer la procédure, ayez le NIP du véhicule à portée de main.

1. Raccordez un chargeur à batterie au véhicule.
2. À l'aide de l'application wiTECH de l'appareil de diagnostic, effectuez les étapes suivantes :
3. Placez la clé de contact à la position ON.
 - Sélectionnez « RADIO FREQUENCY HUB MODULE (RFHm) »
 - Sélectionnez l'onglet « MISCELLANEOUS FUNCTIONS »
 - Surlignez en surbrillance « RFHUB REPLACE »
 - Sélectionnez le bouton « Start Misc Function »
 - Sélectionnez « NEXT »
 - À l'invite, saisissez le NIP.
 - Sélectionnez « NEXT »
 - Contrôlez l'exactitude du NIP
 - Après avoir confirmé son exactitude, sélectionnez « NEXT »
 - Sélectionnez « NEXT »
 - Suivez les instructions à l'écran et sélectionnez le bouton « CLOSE »
 - Après avoir complété la procédure, faites un cycle On-Off de la clé de contact

RÉINITIALISATION DE L'UCÉ (ECU)

REMARQUE : Pour effectuer cette procédure, la version du logiciel wiTECH doit être la dernière version émise.

ATTENTION : Lire toutes les remarques et avis de précautions de la procédure de programmation.

1. Raccordez un chargeur à batterie au véhicule.
2. À l'aide de l'application wiTECH de l'appareil de diagnostic, effectuez les étapes suivantes :
 - Sélectionnez l'onglet « DIAGNOSTIC PROCEDURES »
 - Sélectionnez « RESET ECU », puis cliquez sur « NEXT » et, à partir de la liste, sélectionnez « RFH » et puis cliquez sur « RESET »
 - Attendez pour obtenir la confirmation que l'UCÉ a été réinitialisé. Ceci prendra plusieurs secondes.
 - Sélectionnez « CLOSE »
3. Quittez le programme outil WiTech et l'application du serveur WiTech et puis redémarrez l'outil.
4. Effacez tous les codes DTC.

ÉTALONNAGE DU SYSTÈME D'ENTRAÎNEMENT DES VITRES DE PORTIÈRES

REMARQUE : Pour effectuer cette procédure, la version du logiciel wiTECH doit être la dernière version émise.

REMARQUE : Après que l'accumulateur a été déconnecté, les véhicules munis de la fonction « auto up » devront avoir leurs systèmes d'entraînement des vitres réétalonnés.

REMARQUE : Pour cette étape, la portière doit être fermée.

1. Assoyez-vous au poste de conduite et refermez la portière.
2. Abaissez partiellement la vitre.
3. Remontez la vitre jusqu'en haut et maintenez-y le commutateur durant deux secondes.
4. Descendez la vitre jusqu'en bas et maintenez-y le commutateur durant deux secondes.
5. Remontez la vitre jusqu'en haut.
6. Répétez ces étapes pour les autres vitres.

DÉSFFECTATION TEMPORAIRE DU DÉMARRAGE À DISTANCE

REMARQUE : Pour effectuer cette procédure, la version du logiciel wiTECH doit être la dernière version émise.

ATTENTION : Lire toutes les remarques et avis de précautions de la procédure de programmation.

1. Raccordez un chargeur à batterie au véhicule.
2. À l'aide de l'application wiTECH de l'appareil de diagnostic, effectuez les étapes suivantes :
 - Sélectionnez « BODY CONTROL MODULE (BCM) ».
 - Sélectionnez l'onglet « MISC FUNCTIONS »
 - Surlignez et sélectionnez « REMOTE START TEMPORARY DISABLE »
 - Suivez les instructions à l'écran et sélectionnez le bouton « NEXT »
 - Sélectionnez le bouton « CONTINUE » pour activer la fonction de démarrage à distance
 - Sélectionnez « SAVE » (le réglage Démarrage à distance) et puis cliquez sur « CONTINUE »
 - Attendez pour obtenir la confirmation que le réglage a été sauvegardé et que le BCM a été réinitialisé
 - Sélectionnez « CLOSE »

EFFACER TOUS LES CODES DTC

REMARQUE : La meilleure méthode pour effacer tous les codes DTC est d'utiliser l'application désignée de l'outil wiTECH.

REMARQUE : Pour effectuer cette procédure, la version du logiciel wiTECH doit être la dernière version émise.

ACTIVER LE DÉMARRAGE À DISTANCE

Pour pouvoir activer le démarrage à distance, le véhicule doit se déplacer à une vitesse minimale de 56 km/h. Faites un essai avec le véhicule arrêté et toutes les portes verrouillées pour confirmer le bon fonctionnement.



www.mopar.com

Arranque remoto

JEEP GRAND CHEROKEE / DODGE DURANGO

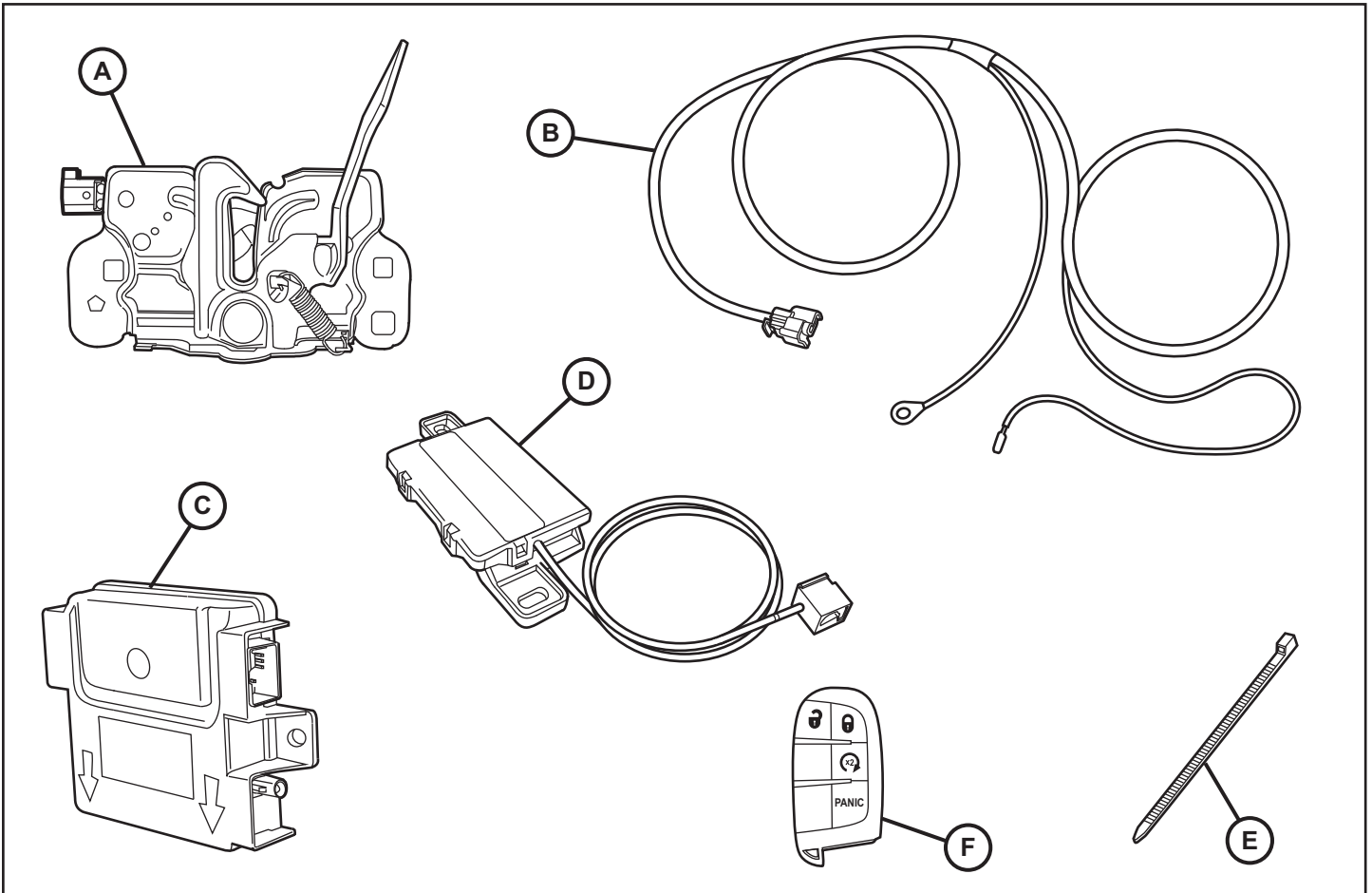

ELEMENTO	DESCRIPCIÓN	CANTIDAD
A	Conjunto de pestillo del capó	1
B	Arnés del interruptor del capó	1
C	Módulo de distribución RF	1
D	Antena de arranque remoto	1
E	Sujetacables	12
F	Llavero de encendido	2

HERRAMIENTAS REQUERIDAS

Llave de dado	Juego de dados métricos	Destornillador Phillips	Varilla de vestidura
Brocas de destornillador Torx	Cinta	Cortacables	Sellador RTV
			Herramienta para hacer palanca

NOTA: LEA CON ATENCIÓN LAS INSTRUCCIONES ANTES DE INSTALAR ESTE ACCESORIO.

PRECAUCIÓN: El arranque automático XBM se puede instalar ÚNICAMENTE en vehículos que tienen las siguientes opciones de fábrica: transmisión automática, acceso remoto sin llave e immobilizador. El código de venta del XBM se debe añadir a la base de datos y se debe ejecutar la función Restablecer la configuración del vehículo (utilizando una herramienta de diagnóstico) antes de instalar el nuevo módulo RFHM. No hacerlo inhabilitará la función 92s de arranque remoto del módulo RFHM. El técnico debe esperar 1/2 hora luego de ingresar el código de venta del XBM en DealerConnect antes de instalar el módulo RFHM y restablecer la configuración del vehículo. Mientras tanto, el técnico puede instalar todos los demás componentes, excepto el módulo RFHM.

AÑADIR CÓDIGO DE VEHÍCULO EN VENTAS WEB DealerCONNECT. Obtener número de 4 dígitos PIN del personal de los concesionarios autorizados.

NOTA: Asegúrese de que tiene el software actual Witech para realizar este procedimiento

Se debe actualizar el VIN del vehículo con el código de ventas del accesorio que se instaló para habilitar la funcionalidad del sistema. Utilizando el sitio Web DealerCONNECT y la herramienta de diagnóstico, realice el procedimiento siguiente:

1. Inicie sesión en <https://dealerconnect.chrysler.com>
2. En la pestaña de servicio, dentro del cuadro de Administración de la garantía, localice "Vehicle Option Updates" (actualización de opciones del vehículo). Ingrese el VIN del vehículo y añada el código de ventas XBM (Arranque remoto) como "Dealer Installed Option" (opción instalada por el distribuidor).
3. Confirme que el nuevo código de ventas se haya añadido correctamente al VIN.

PASOS DEL PROCEDIMIENTO:

ADVERTENCIA: Para evitar lesiones graves o fatales en vehículos equipados con bolsas de aire, inhabilite el Sistema de protección complementario (SRS) antes de intentar realizar cualquier diagnóstico o servicio al volante de dirección, columna de dirección, bolsa de aire, tensor de cinturón de seguridad, sensor de impacto o componente del panel de instrumentos. Desconecte y aisle el cable negativo de la batería (tierra), luego espere dos minutos para que se descargue el condensador del sistema antes de realizar cualquier diagnóstico o servicio. Esta es la única forma segura de inhabilitar el SRS. De no tomarse las debidas precauciones se puede producir un despliegue accidental de la bolsa de aire.

1. Afloje un (1) perno de 10mm y desconecte el cable negativo de la batería.

NOTA: Si el vehículo está equipado con una batería dual, (Stop / Start) desconectar ambos cables negativos de la batería.

NOTA: Si un interruptor pestillo de la cubierta de la fábrica está presente, vaya directamente al paso 28

2. Abra el capó. Desprenda con cuidado dos (2) broches del panel de cubierta del radiador. No es necesario desmontar completamente el panel.

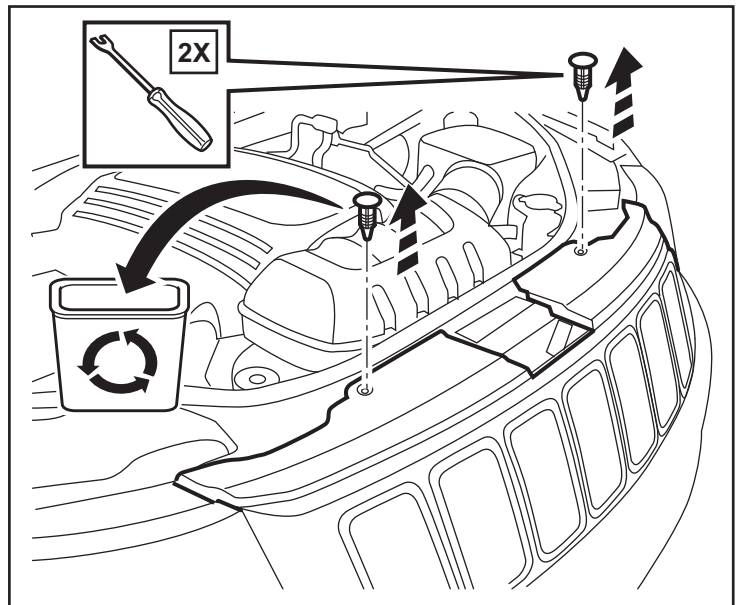
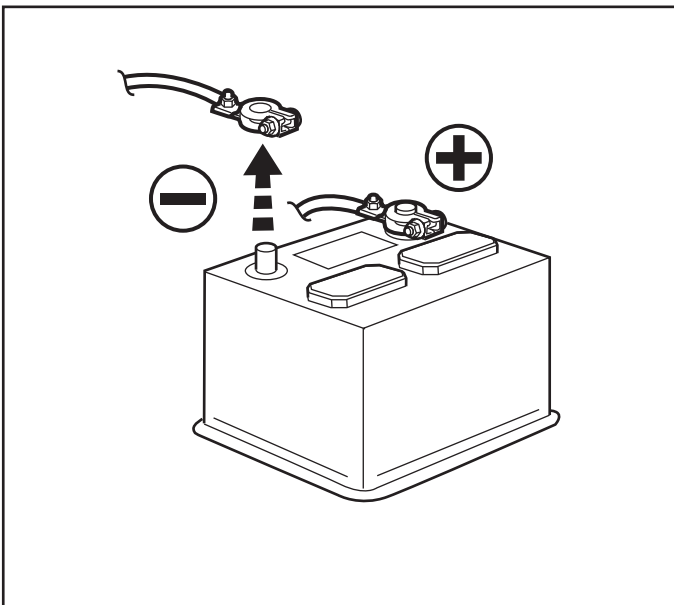

3. Utilice un lápiz de grasa para marcar la posición del pestillo del capó en el travesaño del radiador. Quite dos (2) pernos hexagonales del conjunto del pestillo del capó.

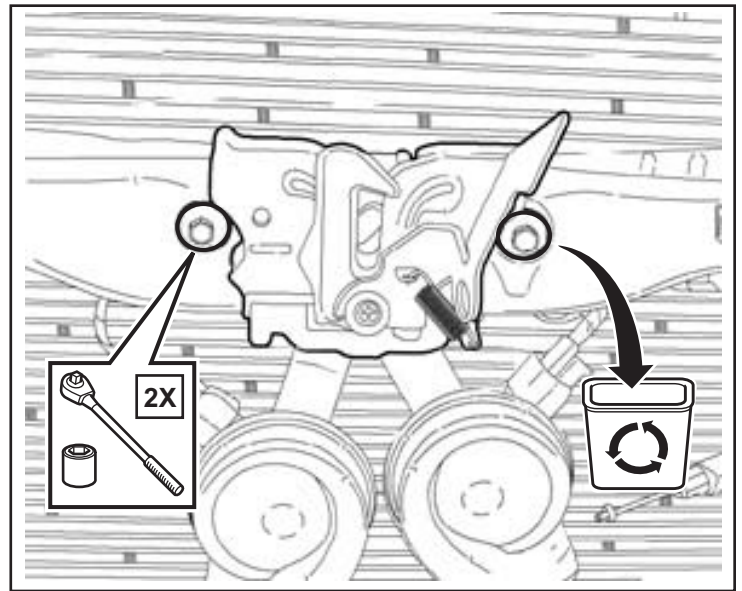

4. Desprenda con cuidado el panel de cubierta del radiador. Desconecte y retire el cable de liberación del pestillo del capó. Quite el conjunto del pestillo del capó.

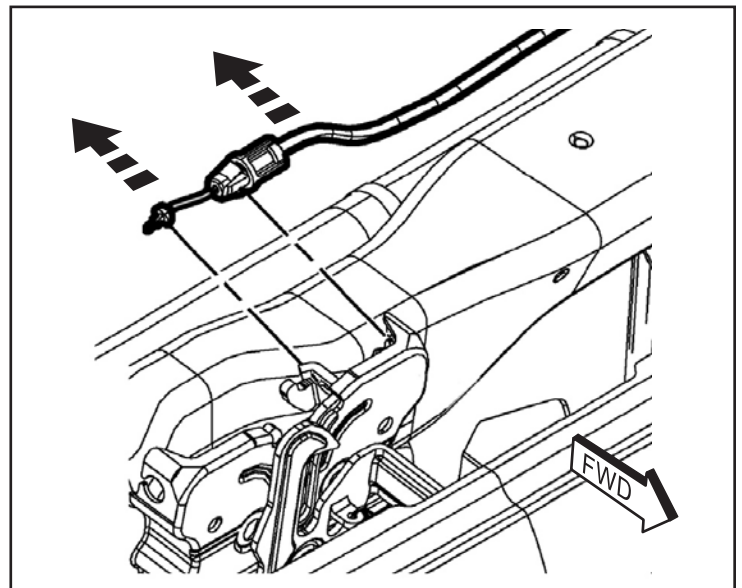

5. Vuelva a conectar el cable de liberación del pestillo del capó a la parte trasera del conjunto de pestillo nuevo del capó. Ponga el pestillo nuevo (A) sobre las marcas de alineación y sujételo con dos (2) pernos hexagonales. Apriete los pernos a 11 Nm (8 pies-lb).

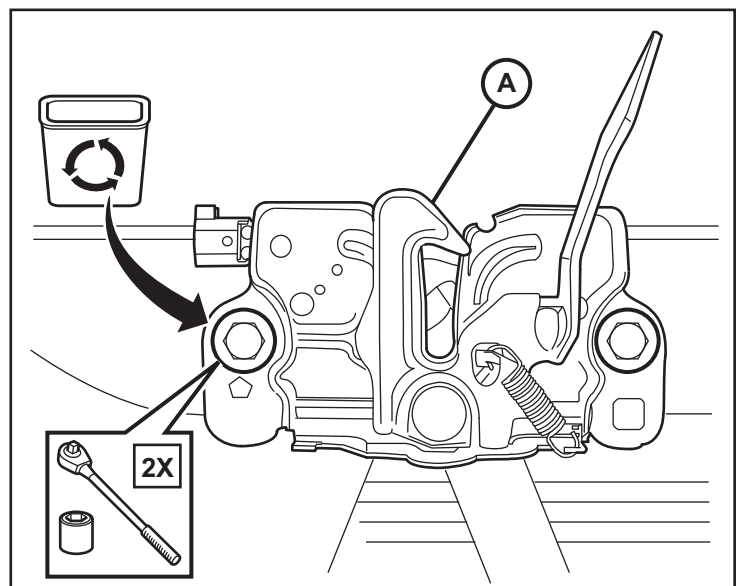

NOTA: Podría haberse instalado un mazo para el interruptor en la fábrica. De ser así, desprendá el conector, páselo por debajo del travesaño y conéctelo al conjunto de pestillo del capó, luego continúe con el Paso 28.

Si NO existe un mazo, siga los pasos del 6 al 27.

6. Conecte el mazo del interruptor del capó (B) al conjunto del pestillo del capó.

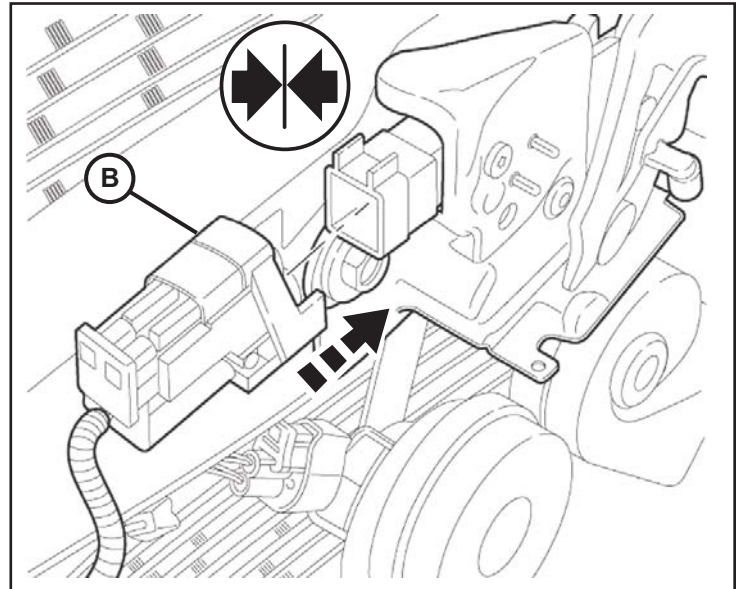

7. Desprenda con cuidado el panel de cubierta del radiador. Encause el mazo del interruptor (B) hacia el lado del pasajero junto con el arnés del vehículo existente. Pase el mazo del interruptor por debajo del travesaño para que salga cerca de la botella de líquido del lavaparabrisas. Sujételo con un sujetacables (E).

NOTA: Los sujetacables se deben distanciar uno de otro a no más de 100mm.

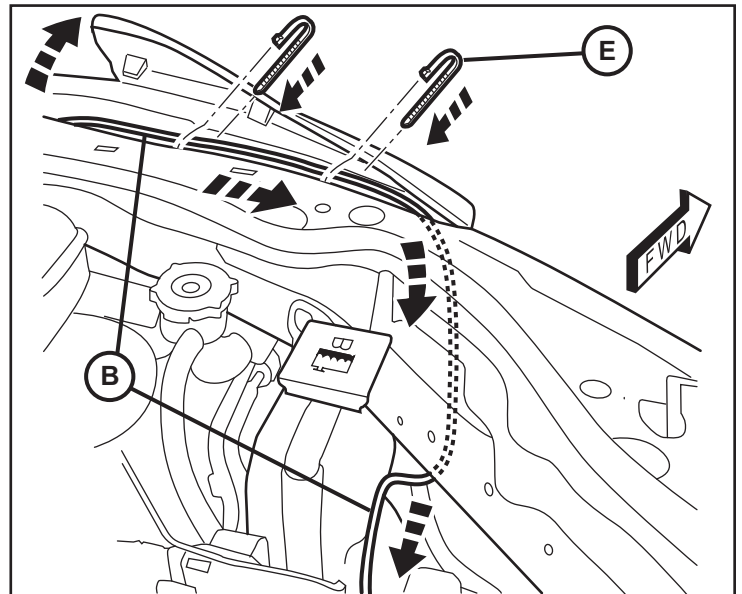

8. Encause el mazo del interruptor (B) junto con los mazos existentes en el vehículo sobre el lado del pasajero y de regreso hacia la parte trasera del compartimiento del motor.

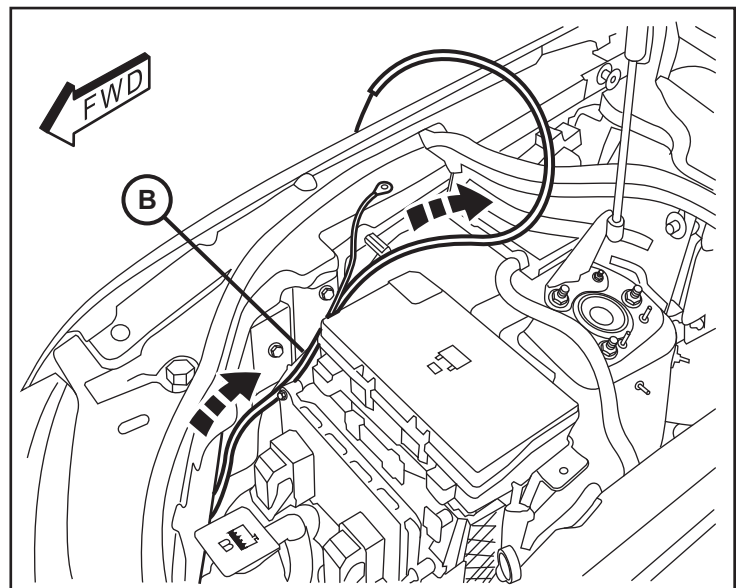

9. Dentro de borde el guardabarros, quite la tuerca hexagonal grande. Coloque el terminal en anillo de conexión a tierra del mazo del interruptor sobre el espárrago (B) y vuelva a fijar la tuerca para sujetar.

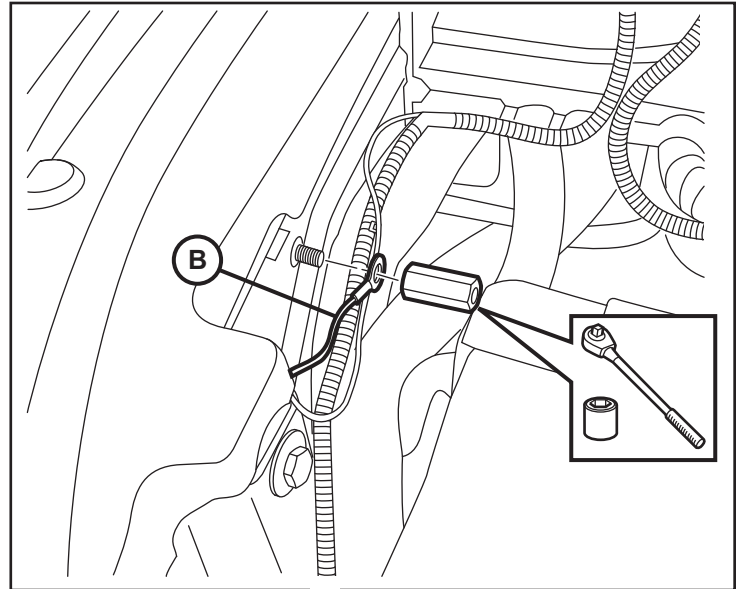

10. Encause el mazo del interruptor (B) por debajo del travesaño trasero y hacia afuera, cerca del terminal positivo de la batería.

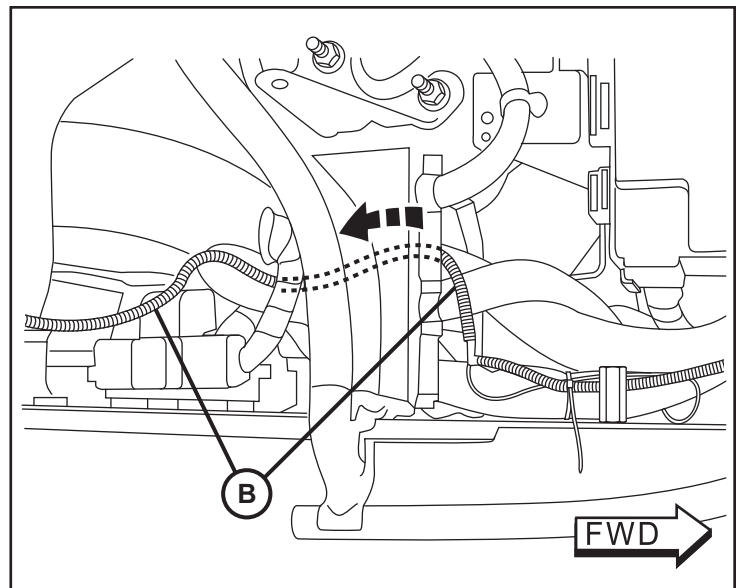

11. Ajuste cualquier soltura del mazo del interruptor (B) hacia la parte trasera del compartimiento del motor. Sujete junto con el arnés existente del vehículo utilizando sujetacables (E).

NOTA: Los sujetacables se deben distanciar uno de otro a no más de 100mm.

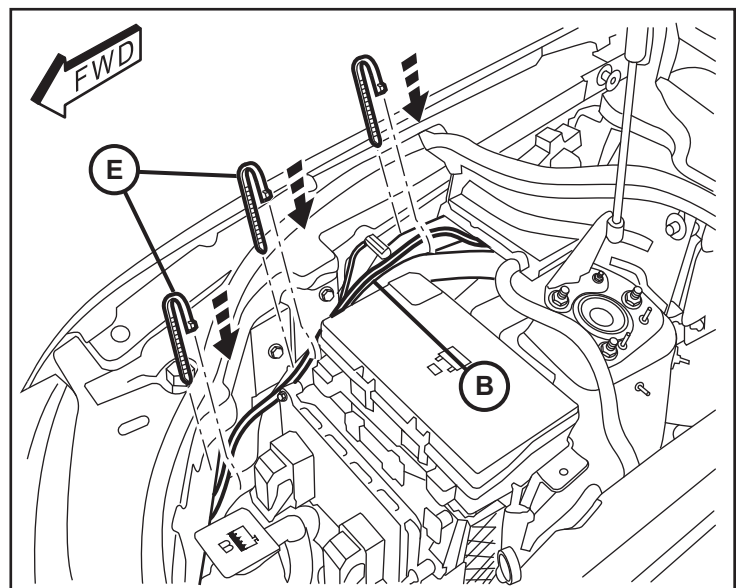

12. Desde el interior del vehículo, desprenda con cuidado la placa de rodapié del estribo de la puerta del lado del pasajero.

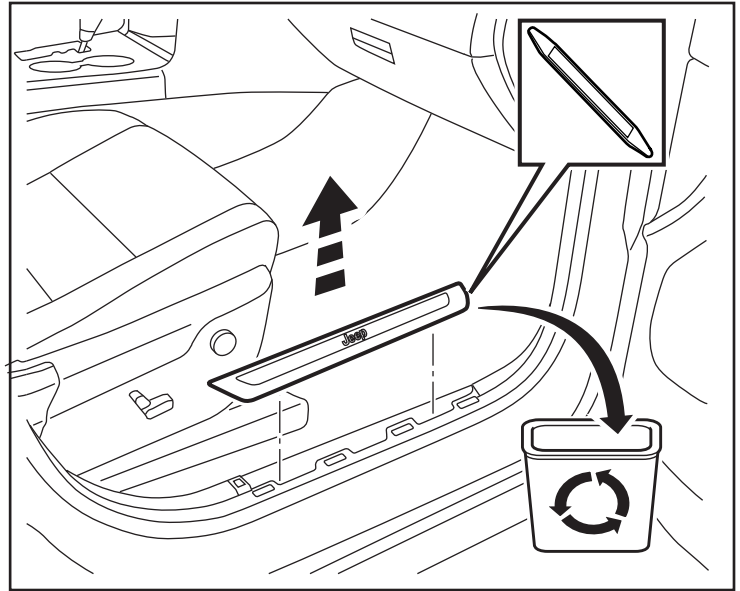

13. Retire la goma selladora que se encuentra cerca del panel de vestidura exterior del espacio para los pies.

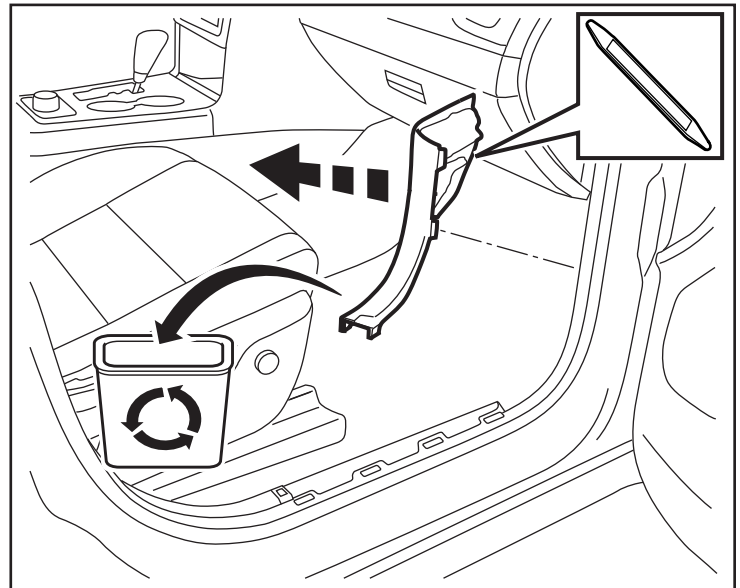

14. Utilice una herramienta para hacer palanca para quitar dos (2) sujetadores del panel de cubierta que se encuentra debajo de la guantera. Desconecte los dos (2) conectores eléctricos situados en el lado posterior del panel de cubierta. Retire el panel de cubierta.

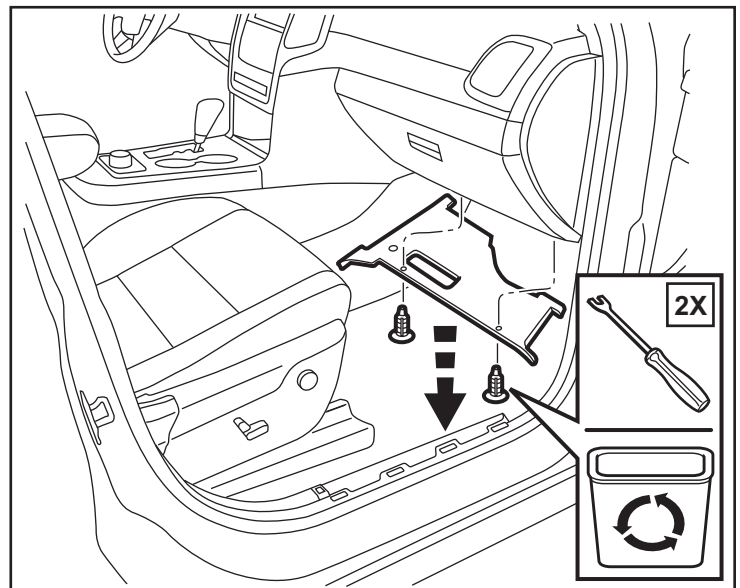

15. Utilice una varilla de vestidura para quitar la tapa de extremo del lado del pasajero.

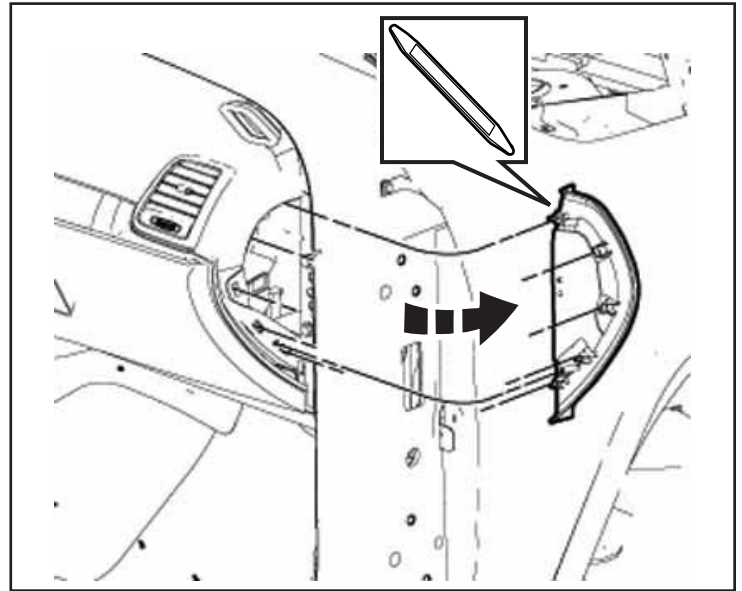

16. Abra la puerta de la guantera. Desconecte el cable amortiguador de la guantera. Oprima dos (2) lengüetas de tope. Abata la puerta hacia abajo, libere las bisagras de la puerta y retire la puerta de la guantera.

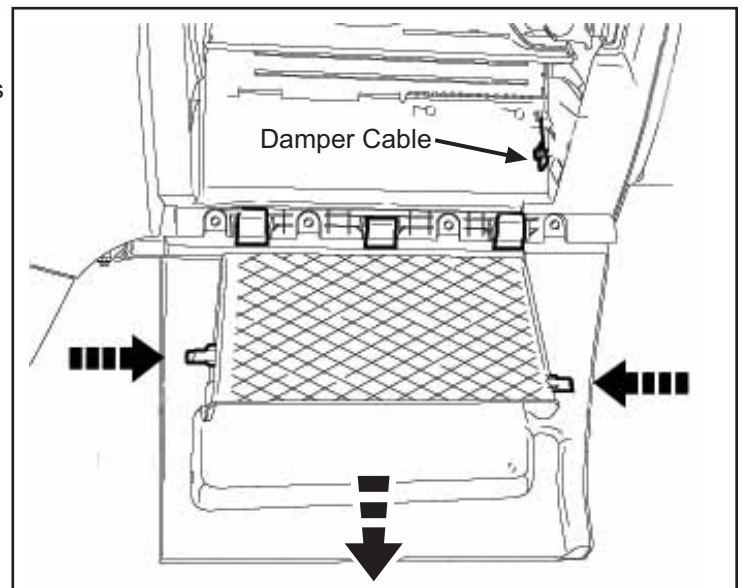

17. Utiliza una varilla de vestidura para desprender con cuidado la repisa interior de almacenamiento de la guantera.

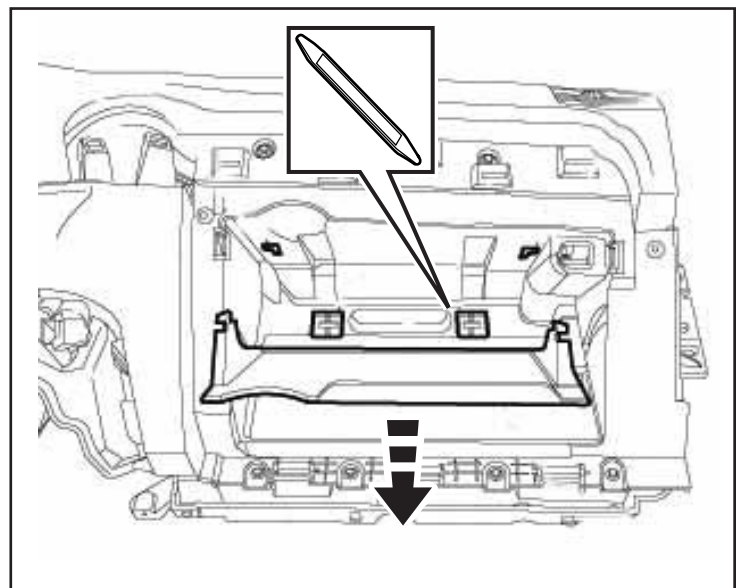

18. Quite cuatro (4) sujetadores del borde inferior y dos (2) sujetadores ocultos con tapas de goma en el borde superior del contorno de la guantera. Desconecte un (1) conector eléctrico situado en el lado derecho del contorno de la guantera. Retire el contorno de la guantera del vehículo.

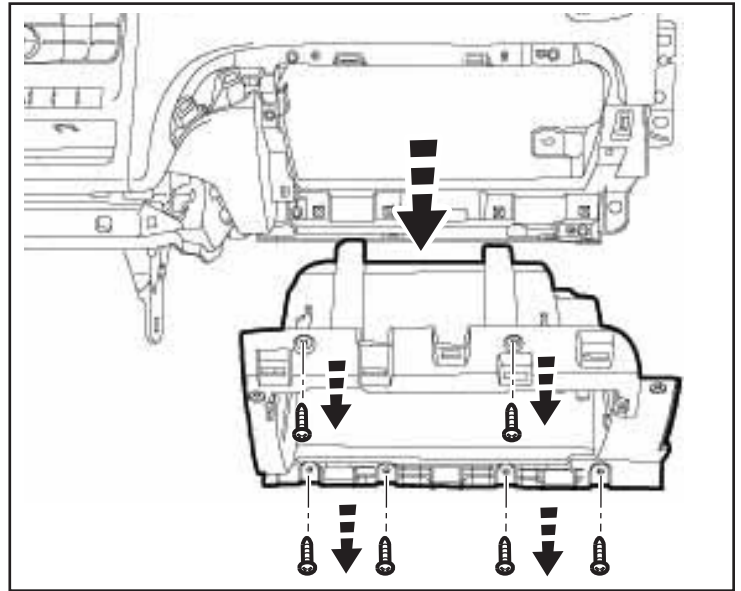

19. Localice el ojal de goma debajo del panel de coraza detrás de la guantera. Retire el ojal.

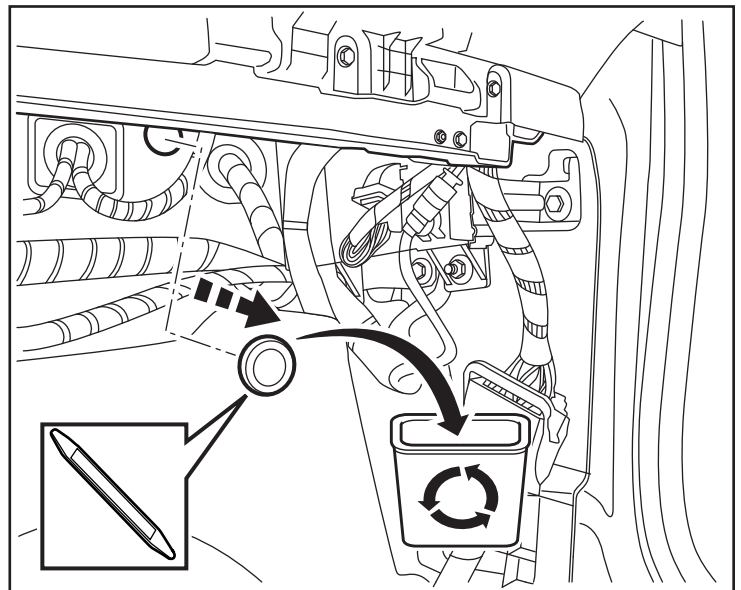

20. Desde el interior del compartimiento del motor, pase el mazo del interruptor (B) a través agujero del ojal hacia el espacio para los pies del lado del pasajero.

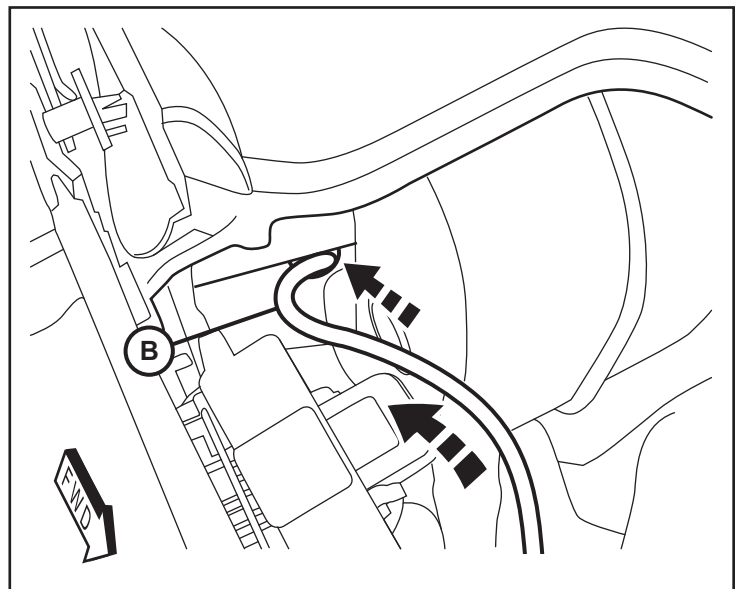

21. Recorte un orificio de acceso a través del ojal y pase el mazo del interruptor a través de la abertura.

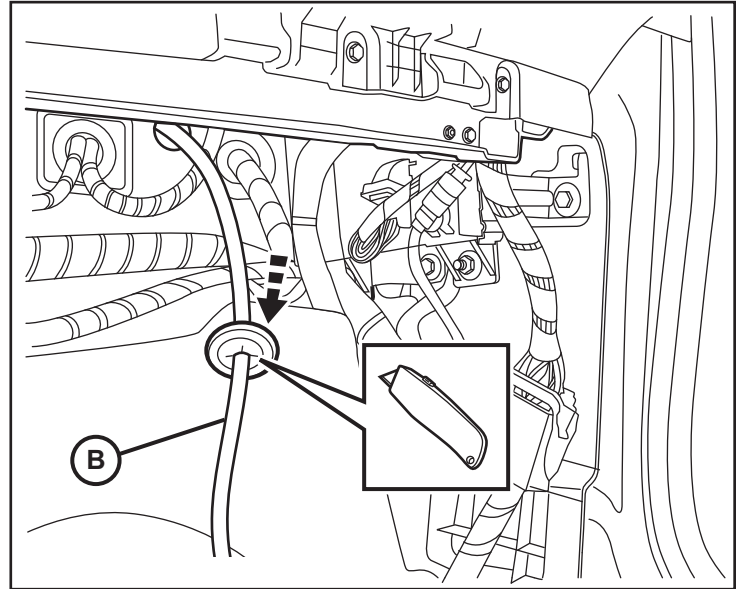

22. Localice el BCM debajo de la guantera, sobre la pared exterior del espacio para los pies del lado del pasajero. Se deberá tener acceso al conector situado arriba a la izquierda (**D3806A**) para el nuevo conector del mazo. Para tener soltura de maniobra suficiente en el mazo de cables del BCM, quite todos los conectores del BCM y tire con cuidado hacia abajo el mazo.

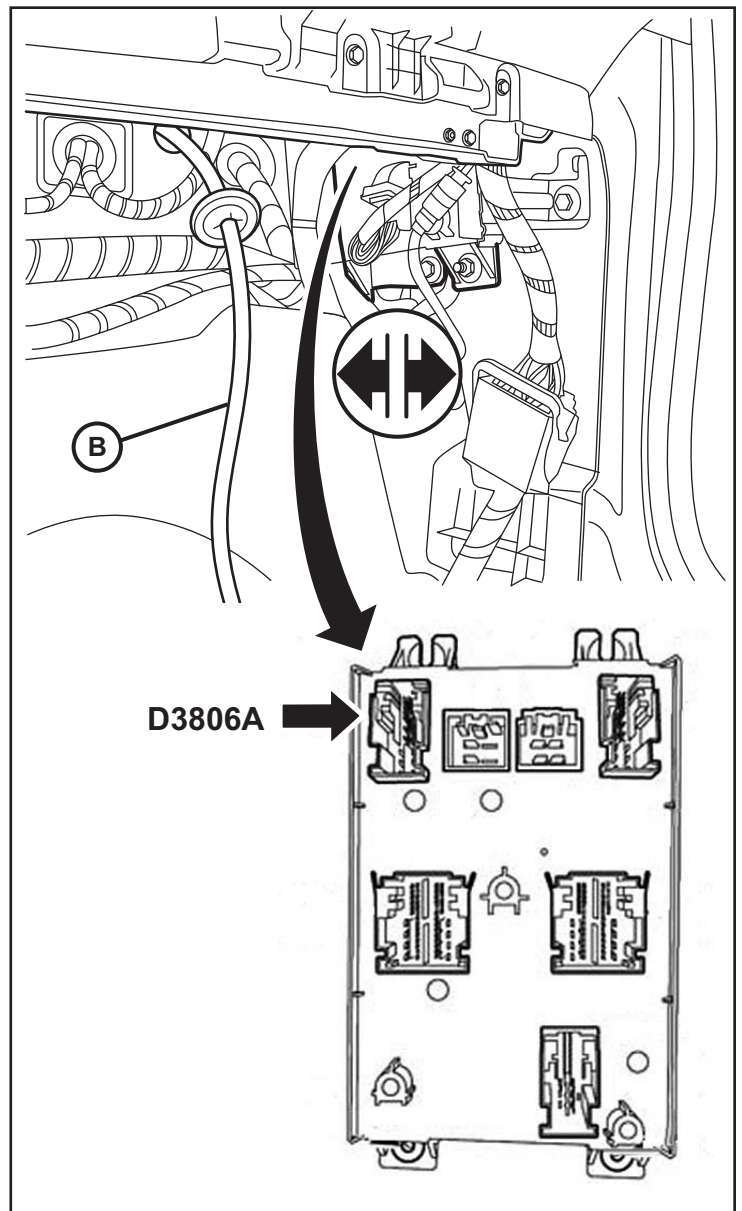

23. Separe del BCM el enchufe del conector superior izquierdo. Oprima las lengüetas de liberación en la parte trasera del conector y deslice el enchufe hacia afuera de la funda exterior.

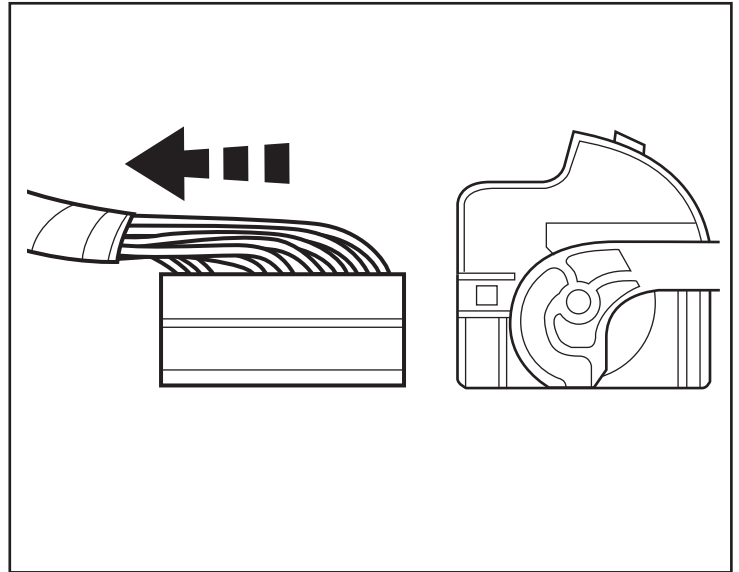

24. Localice la clavija 11 del conector

SEÑAL DEL INTERRUPTOR DEL CIRCUITO G-70-VSS DEBAJO DEL CAPÓ

NOTA: Si la clavija 11 tiene un cable instalado de fábrica, retire este cable y envuélvalo con cinta sobre el mazo.

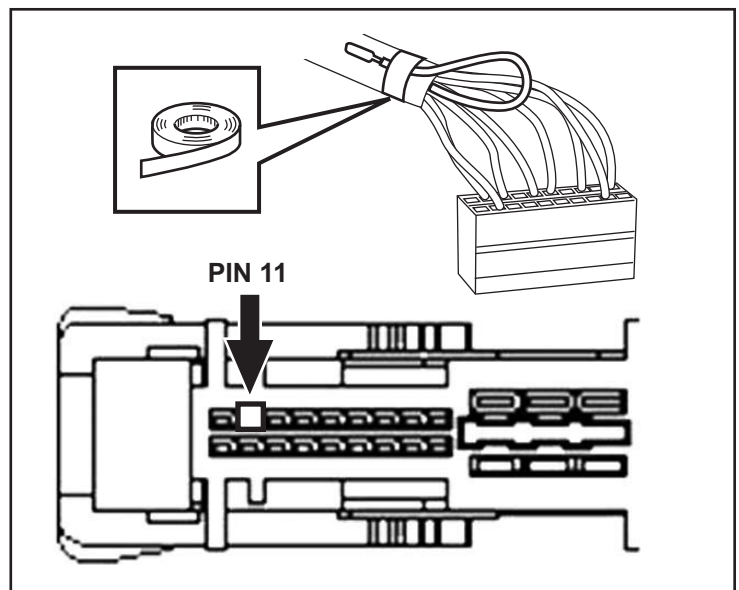

25. Inserte el conector de cable con lengüetas del mazo del interruptor (B) en la clavija 11 del conector.

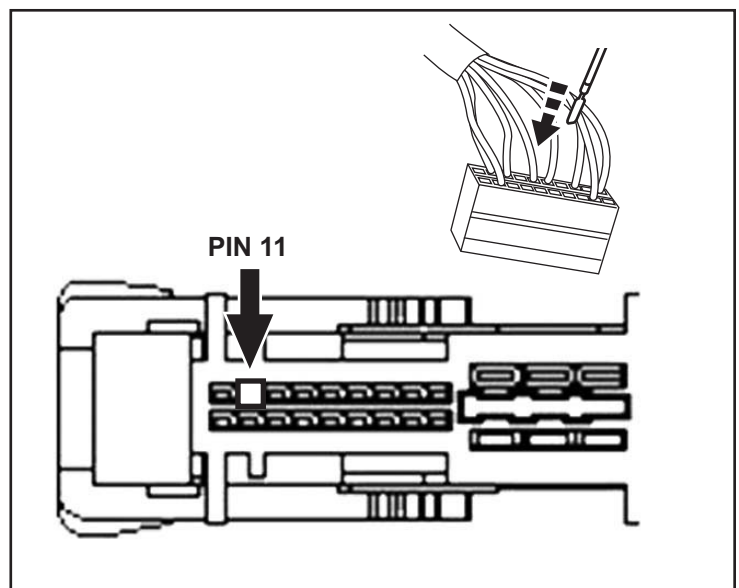

26. Vuelva a instalar la funda exterior sobre el conector.
Enchufe todos los conectores al BCM.

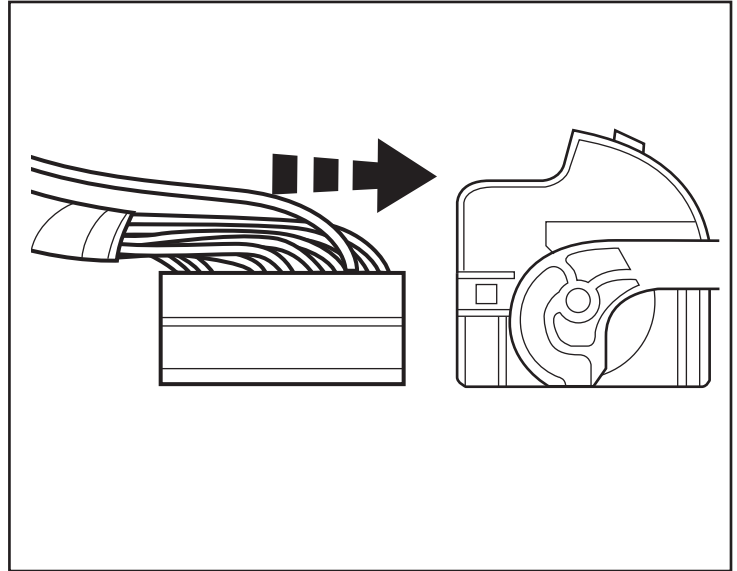

27. Vuelva a instalar el ojal de goma debajo del panel de coraza. Aplique sellador RTV alrededor del agujero de acceso que se recortó el ojal para sellar el mazo de cables del interruptor. Aglutine y sujete cualquier sobrante del mazo de cables debajo del tablero utilizando sujetacables.

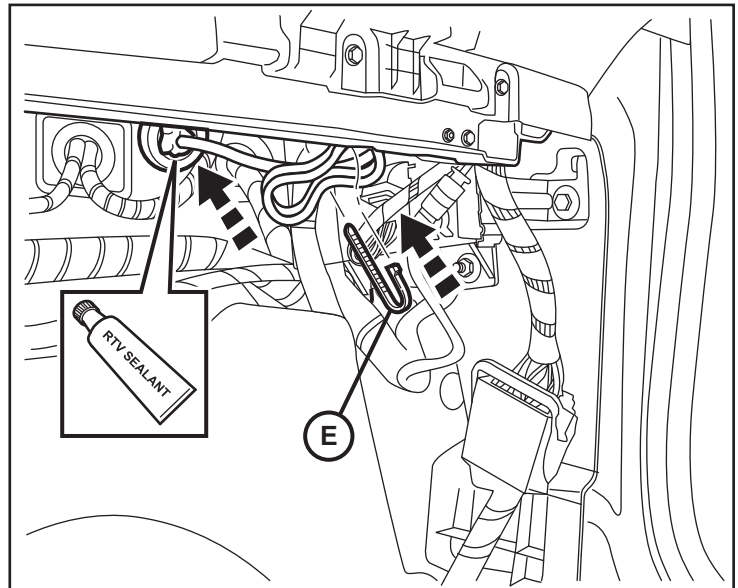

PRECAUCIÓN: Se debe realizar la Configuración para Restaurar el Vehículo (utilizando una herramienta de diagnóstico) antes de instalar el módulo RFHM nuevo. De lo contrario, la función de arranque remoto del módulo RFHM será inoperante. El técnico debe esperar 1/2 hora entre incorporar el número de ventas XBM en DealerConnect y realizar la Configuración para Restaurar el Vehículo.

1. Vuelva a conectar la batería.
2. Conecte un cargador de batería al vehículo.
3. Inicie sesión en DealerConnect y realice una consulta de VIN individual. Seleccione la pestaña de opciones y compruebe que el código de ventas XBM esté enumerado en la sección de opciones instaladas por el distribuidor.
4. Inicie sesión en WiTech y ejecute la rutina de configuración para restaurar el vehículo desde la pestaña de diagnósticos o la pestaña de preparación del vehículo.
5. Al salir de la rutina, retire el cargador de batería y desconecte el cable negativo de la batería.

28. En la parte trasera del vehículo, abra la compuerta trasera. Utilice una varilla de vestidura para retirar el panel de vestidura central.

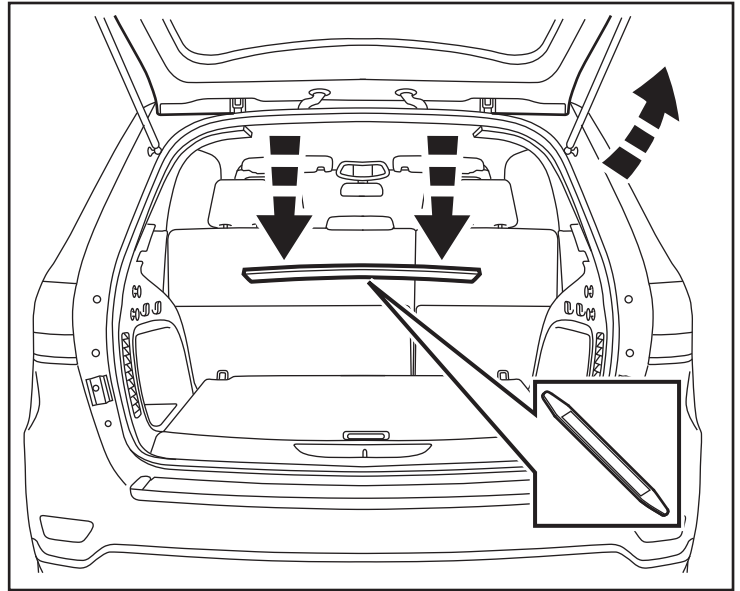

29. Haga palanca con cuidado el panel de ajuste superior de la zona de puerta trasera del lado del conductor. Suelte la correa de seguridad de la parte posterior del panel y retire el panel del vehículo.

NOTA: En el WK, la parte inferior panel debe ser removido antes de que el panel superior. Vea el Paso 34.

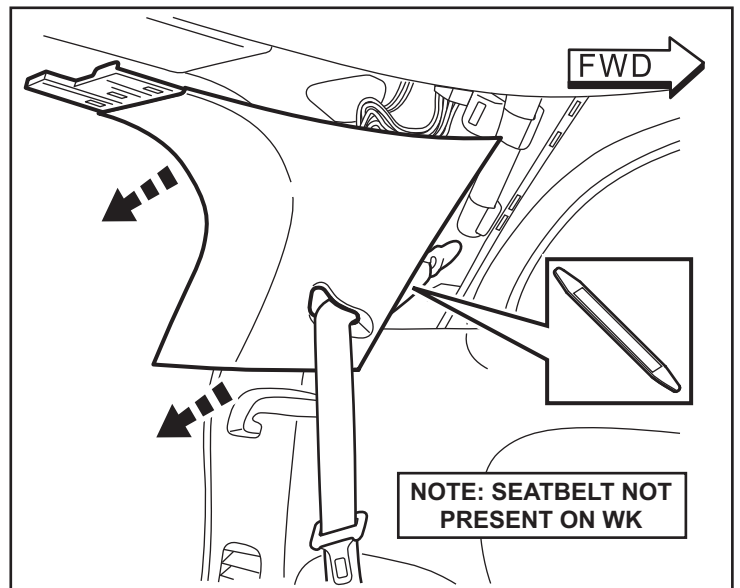
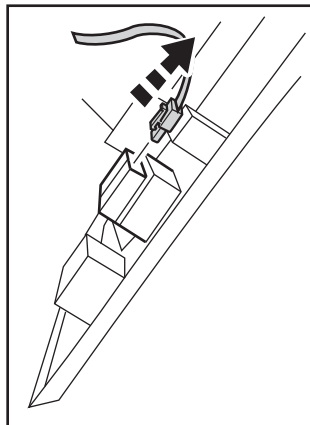

30. Quite dos (2) sujetadores del panel de estribo inferior. Retire el panel del vehículo.

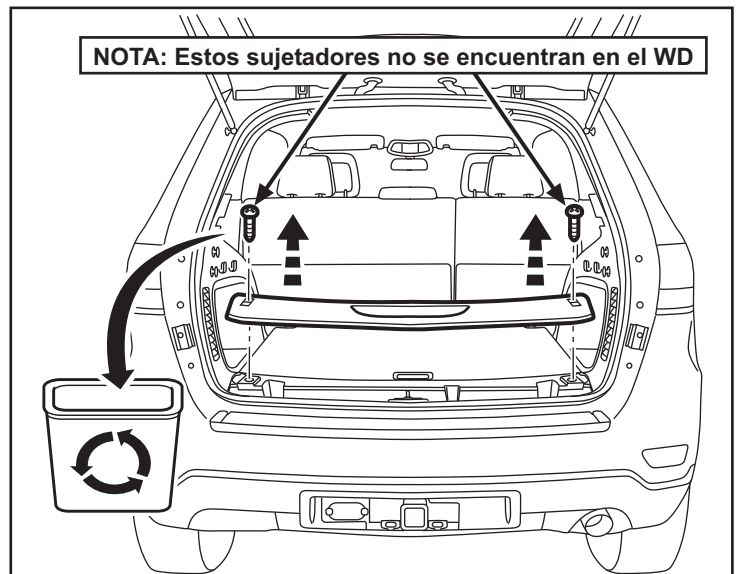

31. Retire el panel de la cubierta de carga del vehículo.

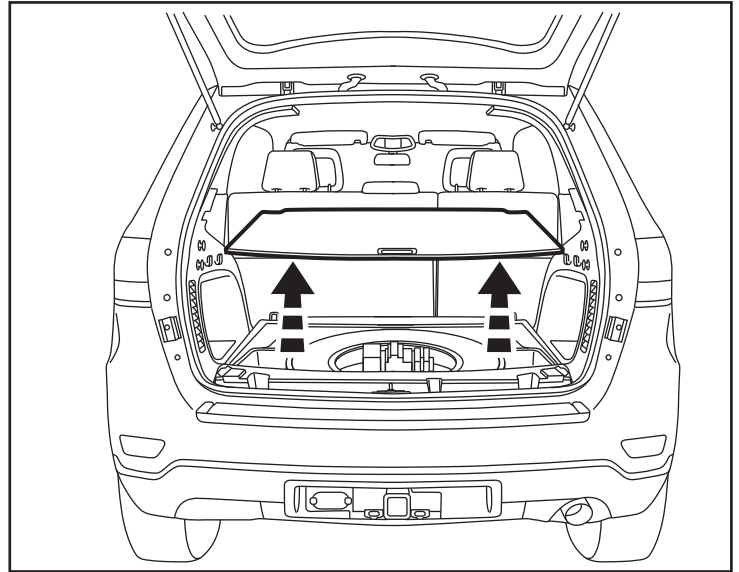

32. **NOTA: WD SOLAMENTE**

Retire el panel de cubierta de la toma de la bandeja de almacenamiento trasero.

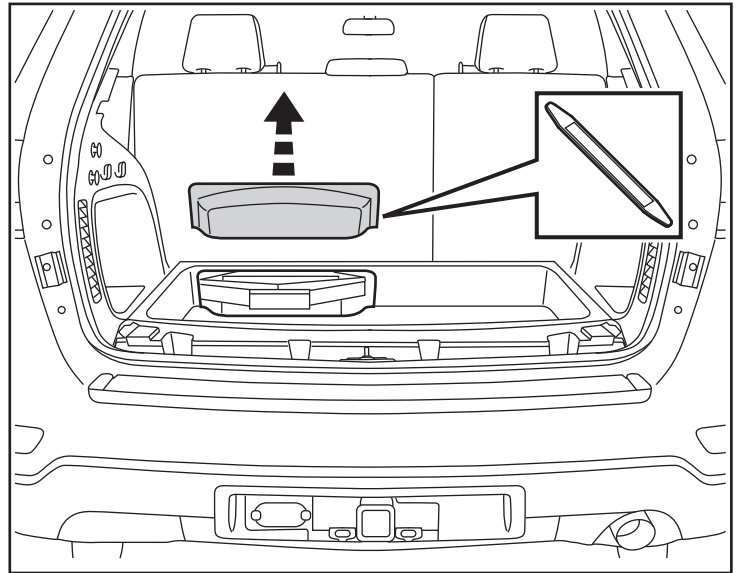

33. **NOTA: WD SOLAMENTE**

Retire los cuatro (4) tuercas de la bandeja de almacenamiento. Levantar el bandeja y desconectar todos los conectores eléctricos. Retire la bandeja de almacenamiento del vehículo.

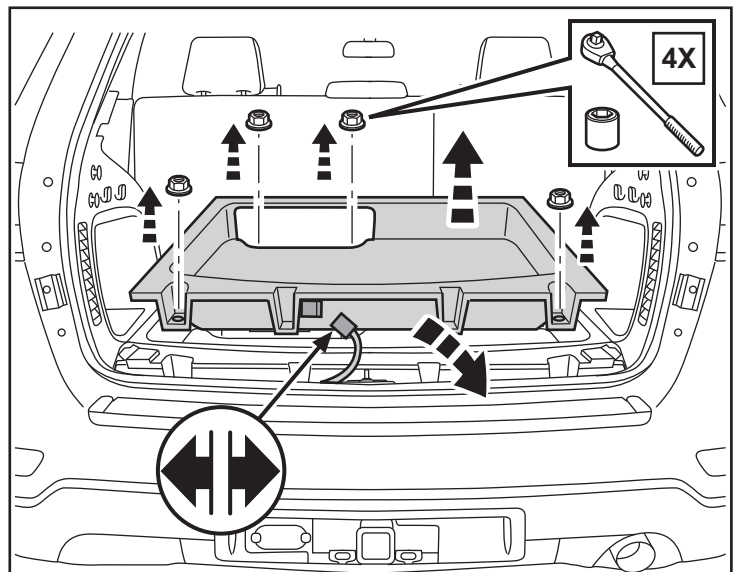

34. Haga palanca con cuidado hacia atrás el panel de ajuste inferior en el lado del conductor del área de puerta trasera.

NOTA: Este panel no tiene que ser eliminado del vehículo.

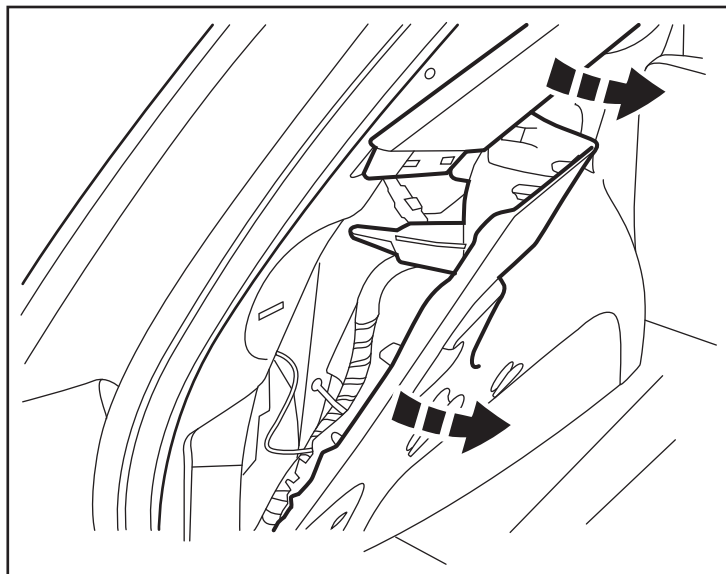

35. Localice el módulo de distribución RF existente en el poste del lado del conductor del área de la compuerta trasera. Desconecte todos los conectores de los mazos. Quite dos (2) tuercas de sujeción hexagonales. Retire el el módulo de distribución RF.

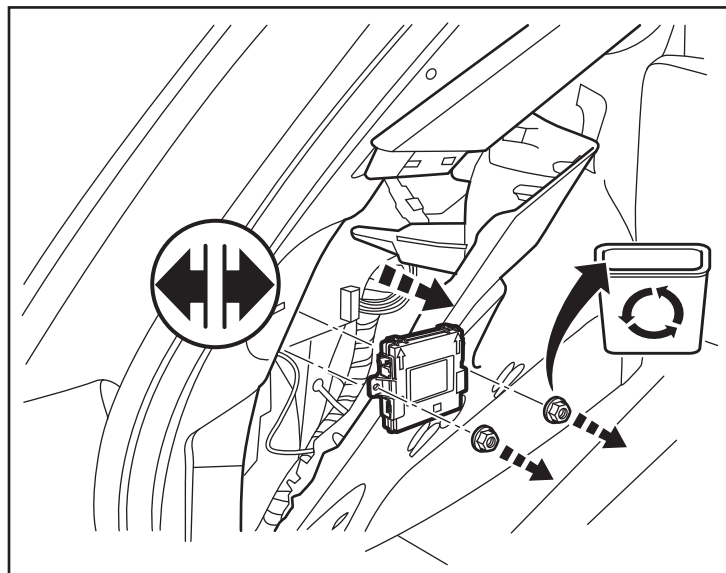

36. Enchufe el cable del Módulo de la antena (D) al nuevo módulo de distribución RF (C).

NOTA: Compruebe que el conector se asiente correctamente en el módulo. La lengüeta de sujeción secundaria debe estar visible y debe emitir un “clic” audible al trabarse.

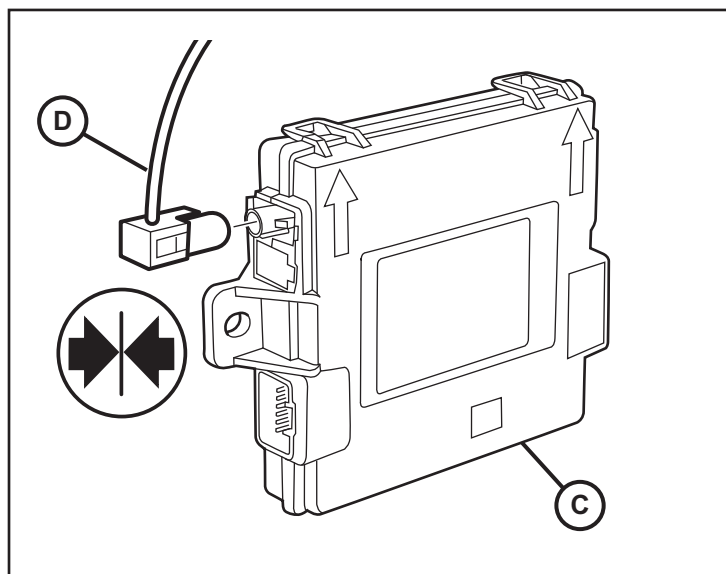

37. Coloque el nuevo Módulo de distribución RF (C) en su posición. Sujete el Módulo de distribución RF en la pared utilizando dos (2) tuercas hexagonales de sujeción (F) y vuelva a conectar todos los conectores de los mazos.

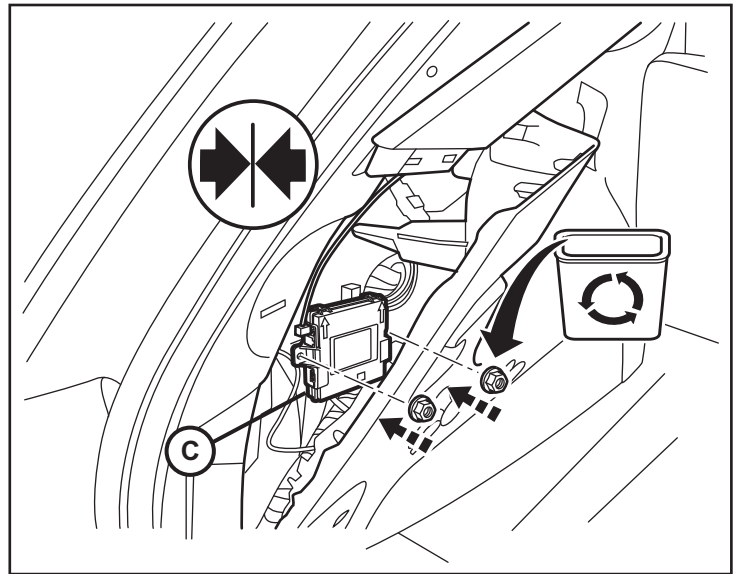

38. Separe con cuidado el borde posterior del toldo situado en la parte superior del área de carga.

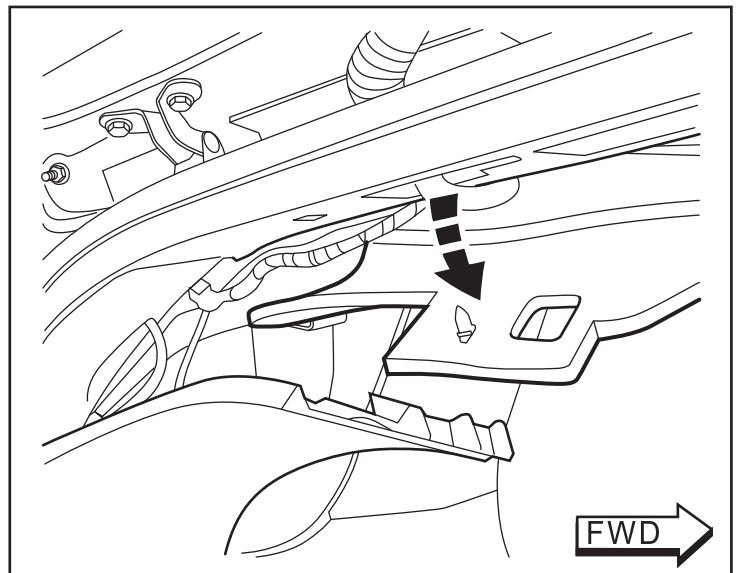

39. **NOTA: WD SOLAMENTE**

Monte el Módulo de antena (D) en la parte frontal superior borde de la del lado del conductor D-pilar presionando los clips en los orificios existentes. Pase el cable conector por el pilar D hacia el módulo RF Hub.

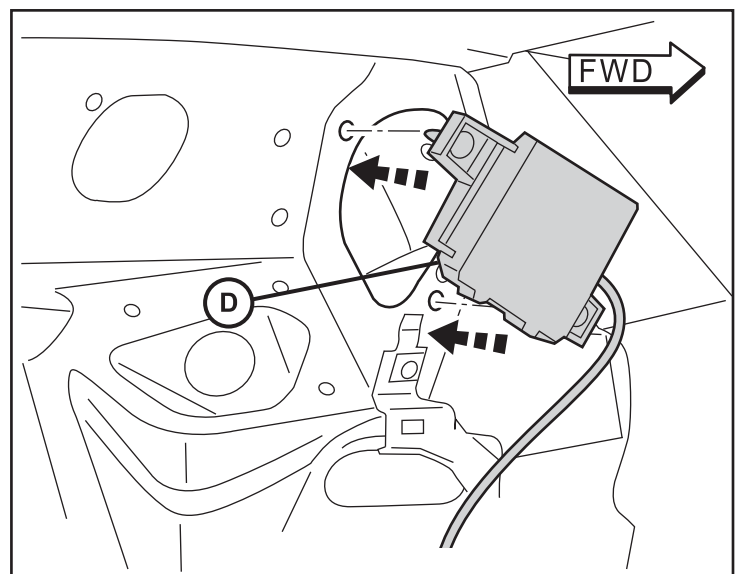

40. **NOTA: WK SOLAMENTE**

Monte el Módulo de antena (D) en la parte superior en el interior borde de la abertura de la escotilla hacia el lado del conductor presionando los clips en los orificios existentes. Ruta el cable de conexión por el pilar D hacia la Módulo Hub RF.

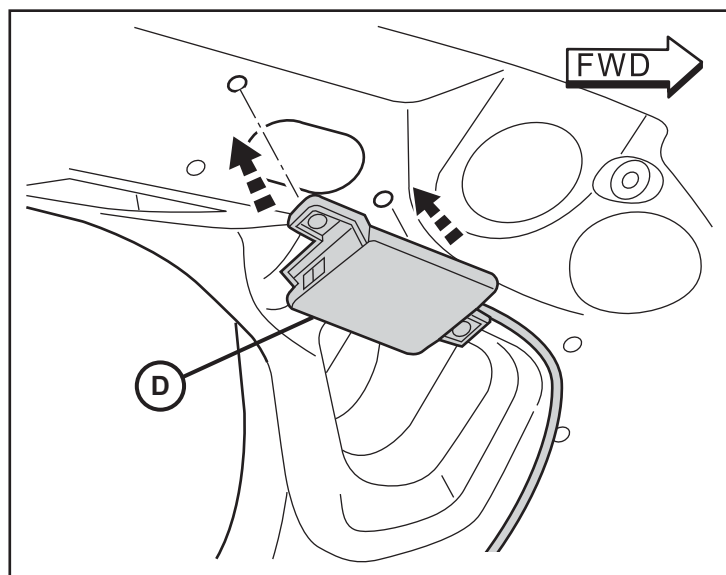

41. Fijar la red de módulo de la antena (D) a lo largo del arneses de vehículos existentes en el interior del pilar trasero con ataduras de cables (E).

NOTA: Los sujetacables se deben distanciar uno de otro a no más de 100mm.

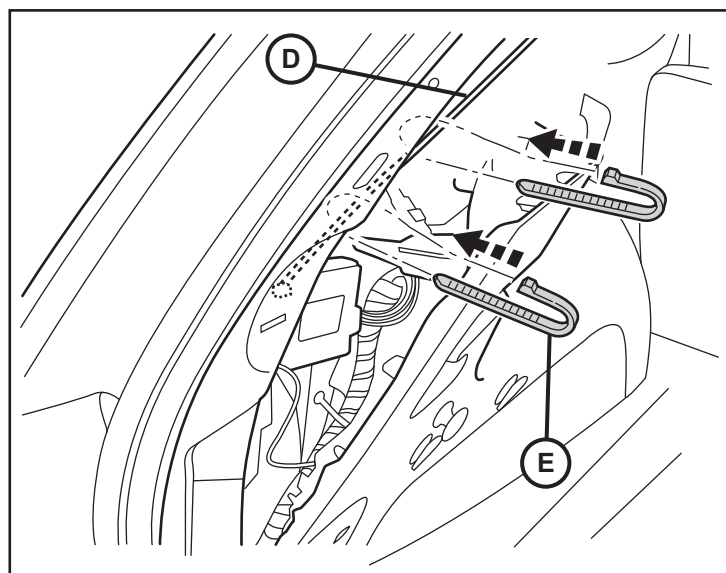

42. Revise todo los cables y recorte todos los sujetacables.
43. **Invierta los pasos del 28 al 34 según sea necesario para instalar los paneles de vestidura y los componentes del área de la compuerta trasera.**
44. **Invierta los pasos del 12 al 18 según sea necesario para reinstalar los paneles de vestidura del lado del pasajero y los componentes de la guantera.**
45. **Invierta los pasos 1 y 2 para reinstalar el panel de cubierta del radiador y volver a conectar la batería.**

PARA PROGRAMAR EL LLAVERO DE ENCENDIDO FOBIK

NOTA: El nivel del software wiTECH debe ser la más reciente versión para poder realizar este procedimiento.

PRECAUCIÓN: Lea todos los avisos y precauciones para llevar a cabo los procedimientos de programación.

NOTA: No coloque una laptop ni ningún dispositivo inalámbrico (teléfono celular, dispositivo de audio, etc.) sobre o cerca de la consola central.

NOTA: Cuando programe el FOBIK, sosténgalo cerca de la parte superior de la consola central.

NOTA: Cuando reciba la instrucción de "Presionar el botón de desbloqueo" es importante que no mantenga oprimido el botón.

NOTA: Este procedimiento puede requerir de varios intentos para programar satisfactoriamente los llaveros.

1. Conecte un cargador de batería al vehículo.
2. Con la aplicación de diagnóstico wiTECH, lleve a cabo los siguientes pasos:
 - Seleccione "RADIO FREQUENCY HUB MODULE (Módulo de distribución de radio frecuencia, RFHM)"
 - Coloque el encendido en la posición off/lock (apagado/bloqueo). El encendido debe estar apagado a lo largo de este procedimiento en vehículos equipados con el módulo de distribución RF.
 - Seleccione la pestaña "MISCELLANEOUS FUNCTIONS" (funciones diversas)
 - Resalte "PROGRAM IGNITION FOBIKs" (programar FOBIK de encendido)
 - Seleccione "CONTINUE" (continuar)
 - Siga las instrucciones en la pantalla y seleccione el botón "FINISH" (finalizar)
 - Cicle la llave de encendido después de terminar la rutina satisfactoriamente.

NOTA: Se pueden configurar hasta ocho llaves en RFH.

PARA PROGRAMAR EL MÓDULO DE DISTRIBUCIÓN DE RADIO FRECUENCIA

NOTA: El nivel del software wiTECH debe ser la más reciente versión para poder realizar este procedimiento.

PRECAUCIÓN: Lea todos los avisos y precauciones para llevar a cabo los procedimientos de programación.

NOTA: Tenga a la mano el número de identificación individual del vehículo antes de ejecutar la rutina.

1. Conecte un cargador de batería al vehículo.
2. Con la aplicación de diagnóstico wiTECH, lleve a cabo los siguientes pasos:
3. Coloque el encendido en ON (encendido)
 - Seleccione "RADIO FREQUENCY HUB MODULE (Módulo de distribución de radio frecuencia, RFHM)"
 - Seleccione la pestaña "MISCELLANEOUS FUNCTIONS" (funciones diversas)
 - Resalte "RFHUB REPLACE" (reemplazar llavero)
 - Seleccione el botón "Start Misc Function" (iniciar función diversa)
 - Seleccione "NEXT" (siguiente)
 - Ingrese el PIN cuando se le solicite.
 - Seleccione "NEXT" (siguiente)
 - Verifique que el número de PIN es correcto
 - Después de verificarlo, seleccione "NEXT" (siguiente)
 - Seleccione "NEXT" (siguiente)
 - Siga las instrucciones en la pantalla y seleccione el botón "CLOSE" (cerrar)
 - Cicle la llave de encendido después de terminar la rutina satisfactoriamente.

REINICIO DE LA ECU

NOTA: El nivel del software wiTECH debe ser la más reciente versión para poder realizar este procedimiento.

PRECAUCIÓN: Lea todos los avisos y precauciones para llevar a cabo los procedimientos de programación.

1. Conecte un cargador de batería al vehículo.
2. Con la aplicación de diagnóstico wiTECH, lleve a cabo los siguientes pasos:
 - Seleccione la pestaña "DIAGNOSTIC PROCEDURES" (procedimientos de diagnóstico)
 - Seleccione "RESET ECU" (reiniciar ECU), luego pulse "NEXT" (siguiente) y seleccione "RFH" en la lista y pulse "RESET" (reiniciar).
 - Espere la conformación de que se ha reiniciado la ECU. Esto tomará varios segundos.
 - Seleccione "CLOSE" (cerrar)
3. Cierre y reinicie el programa de la herramienta WiTech y la aplicación del servidor WiTech.
4. Borre todos los DTC que se han almacenado.

CALIBRACIÓB DE LA VENTANA

NOTA: El nivel del software wiTECH debe ser la más reciente versión para poder realizar este procedimiento.

NOTA: En los vehículos equipados con la función de elevación automática las ventanas de deben calibrar después de desconectar la batería.

NOTA: La puerta debe estar completamente cerrada al iniciar este paso.

1. Ocupe el asiento del conductor y cierre la puerta.
2. Baje completamente la ventana.
3. Suba la ventana a la posición máxima y mantenga oprimido el interruptor dos segundos más.
4. Baje la ventana a la posición máxima y mantenga oprimido el interruptor dos segundos más.
5. Suba la ventana a la posición máxima.
6. Repita estos pasos en las ventanas restantes.

INHABILITACIÓN TEMPORARL DEL ARRANQUE REMOTO

NOTA: El nivel del software wiTECH debe ser la más reciente versión para poder realizar este procedimiento.

PRECAUCIÓN: Lea todos los avisos y precauciones para llevar a cabo los procedimientos de programación.

1. Conecte un cargador de batería al vehículo.
2. Con la aplicación de diagnóstico wiTECH, lleve a cabo los siguientes pasos:
 - Seleccione "BODY CONTROL MODULE (Módulo de control de la carrocería, BCM)"
 - Seleccione la pestaña "MISC FUNCTIONS" (funciones diversas)
 - Resalte y seleccione "REMOTE START TEMPORARY DISABLE" (inhabilitación temporal del arranque remoto)
 - Siga las instrucciones en la pantalla y seleccione el botón "NEXT" (siguiente)
 - Seleccione el botón "CONTINUE" (continuar) para activar la función de arranque remoto
 - Seleccione "SAVE" (guardar) la configuración de arranque remoto y luego pulse "CONTINUE" (continuar)
 - Espere la confirmación de que se ha guardado la configuración y se ha reiniciado el BCM
 - Seleccione "CLOSE" (cerrar)

PARA BORRAR TODOS LOS DTC

NOTA: La aplicación de diagnóstico wiTECH es el método preferente para borrar todos los DTC.

NOTA: El nivel del software wiTECH debe ser la más reciente versión para poder realizar este procedimiento.

PARA ACTIVAR EL ARRANQUE REMOTO

Para activar el arranque remoto, se debe conducir el vehículo por lo menos a 35 MPH (56 km/h). Con el vehículo apagado y las puertas cerradas y con seguro, verifique que el arranque remoto funciona correctamente.